

Fakir

HAUSGERÄTE

FREELANDER NH 5056



DE Beutelloser Bodenstaubsauger
EN Bagless Vacuum Cleaner
TR Toz Torbasız Elektrikli Süpürge
RU Сухого вакуумного пылесоса без мешка
AR مكنسة كهربائية بدون كيس كهربائي
FA جاروبرقی بدون کیسه

DE Benutzerhandbuch
EN User Manual
TR Kullanım Kılavuzu
RU Руководство По Эксплуатации
AR دليل استخدام
FA راهنمای کاربر

DE Gewährleistungszertifikat
EN Warranty Certificate
TR Garanti Belgesi
RU Гарантийный талон
AR شهادة الضمان
FA ضمانت نامه

Deutsch	3
English.....	23
Türkçe.....	41
Русский	59
العربية.....	79
فارسی.....	97

Deutsch

Hinweise zur Bedienungsanleitung.....	4
Bedeutung der Symbole	4
Haftung	4
CE-Konformitätserklärung	4
Anwendungsbereich	5
Unbefugtes Benutzen	5
Sicherheit ist wichtig	7
Sicherheitshinweise	7
Entpacken.....	10
Technische Daten	10
Inhalt der Box	10
Einführung des Gerätes.....	11
Zubehör	12
Bedienung	13
Nach Anwendung	14
Filterwechsel und Staubbeutelentleerung.....	14
Entleeren des Staubbehälters	14
Aufbewahren.....	16
Fehlerbehebung.....	19
Recycling	21
Transport	21

DE

Lieber Kunde,

Wir wünschen Ihnen, dass Sie Ihr Produkt an guten Tagen verwenden, und danken Ihnen, dass Sie sich für Fakir Hausgeräte entschieden haben, das innovative Technologien unterzeichnet hat. Wir bitten Sie, diese Bedienungsanleitung sorgfältig zu lesen, bevor Sie das Produkt verwenden, und bewahren Sie sie auf, falls dies in Zukunft erforderlich sein könnte.

Hinweise zur Bedienungsanleitung

Diese Bedienungsanleitung soll Ihnen helfen, das Gerät ordnungsgemäß und sicher zu verwenden. Zu Ihrer eigenen Sicherheit und für die Sicherheit von anderen, lesen Sie die Bedienungsanleitung vor dem Betrieb des Produkts.

Bedeutung der Symbole

In dieser Bedienungsanleitung werden Sie die folgenden Symbole sehen.



WARNUNG!

Dieses Zeichen weist auf Gefahren hin, die zu Verletzungen oder zum Tod führen können.



VORSICHT!

Dieses Zeichen deutet auf Gefahren hin, die zur Beschädigung oder Defekt des Produkts führen können.



HINWEIS!

Wichtige und hilfreiche Informationen aus der Bedienungsanleitung.

Haftung

Im Falle von Schäden, die auf die infolge einer Nichtbeachtung der Anweisungen dieser Bedienungsanleitung und auf eine Reparatur bei einer von Fakir nicht anerkannten Servicestelle zurückzuführen sind, übernimmt Fakir keinerlei Haftung.

CE-Konformitätserklärung

Dieses Gerät entspricht den Anforderungen der EU-Richtlinie 2014/30/EC über die elektromagnetischen Verträglichkeit und der EU-Richtlinie 2014/35/EG über die Niederspannung, sowie allen weiteren relevanten europäischen Richtlinien. Dieses Produkt trägt die CE-Kennzeichnung auf dem Typenschild des Gerätes.

Fakir Elektrikli Ev Aletleri Diş Tic. A.Ş. behält sich das Recht vor, Änderungen an Design und Ausstattung vorzunehmen.



Anwendungsbereich

Dieses Produkt ist für den Heimgebrauch konzipiert. Es ist nicht für den industriellen Gebrauch geeignet. Bei Defekten, die auf anderweitige Anwendung zurückzuführen sind, können unsere autorisierten Servicewerkstätten außerhalb des Garantieumfangs Ihnen behilflich sein.

Unbefugtes Benutzen

Die unten aufgeführten unbefugten Anwendungen können zu Schäden am Gerät oder Verletzungen führen;

- Dieses Gerät ist nicht geeignet, für die Nutzung durch Personen mit eingeschränkten kognitiven Fähigkeiten oder Personen, die im Umgang mit derartigen Geräten nicht über die notwendigen Kenntnisse verfügen. Erlauben Sie keinesfalls solchen Personen, dieses Geräts ohne geeignete Aufsicht und Unterstützung zu benutzen.
- Das Gerät ist kein Spielzeug. Erlauben Sie daher nie Kindern mit dem Gerät zu spielen und seien Sie vorsichtiger bei der Anwendung des Geräts in der Gegenwart von Kindern.
- Halten Sie das Verpackungsmaterial von Kindern fern. Andernfalls können Kinder sich verletzen, indem sie diese Substanzen schlucken, vor allem wenn sie mit Verpackungsbeutel spielen besteht Erstickungsgefahr.

**WARNUNG!**

- Dieses Gerät kann von Kindern ab 8 Jahren und darüber sowie Personen mit eingeschränkten physischen, sensorischen oder geistigen Fähigkeiten oder Personen mit mangelnder Erfahrung und Wissen nur unter der Bedingung benutzt werden, das eine angemessene Aufsicht oder ausführliche Anleitung zur sicheren Benutzung des Geräts erteilt und über eventuelle Gefahren aufgeklärt wurde.
- Die Kinder dürfen nicht mit dem Gerät spielen.
- Die Reinigung und Pflege des Geräts darf nicht von Kindern ohne Aufsicht durchgeführt werden.
- Verpackungsfolien von Kindern fernhalten. Erstickungsgefahr!
- Kinder unter 3 Jahren sollten vom Gerät ferngehalten werden, falls sie nicht ständig überwacht werden.
- Dieses Gerät darf nur von Personen (einschließlich Kindern) mit eingeschränkten körperlichen, sensorischen oder geistigen Fähigkeiten oder mit Erfahrung und/oder Wissen nur unter Aufsicht einer für ihre Sicherheit verantwortlichen Person oder gemäß den Anweisungen dieser Person verwendet werden.
- Kinder sollten überwacht werden, um sicherzustellen, dass sie nicht mit dem Gerät spielen.
- Die Geräte sollten nicht für Spielzwecke verwendet werden.
- Kinder, die älter als 3 Jahre und jünger als 8 Jahre sind, können das Gerät nur dann ein- und ausschalten, wenn sie unter Aufsicht stehen oder über die sichere Verwendung des Geräts informiert sind und wenn sie die vom Gerät ausgehende Gefahr verstehen. In diesem Fall ist es Voraussetzung, dass sich das Gerät im normalen Gebrauch befindet oder installiert ist.
- Kinder, die älter als 3 Jahre und jünger als 8 Jahre sind, sollten den Gerätestecker nicht an die Steckdose stecken, das Gerät einstellen und keine Reinigungs- oder Wartungsarbeiten durchführen.
- Das Gerät sollte nicht ohne Aufsicht verwendet werden.



Sicherheit ist wichtig

Zu Ihrer eigenen Sicherheit und für die Sicherheit von anderen, lesen Sie die Bedienungsanleitung vor dem Betrieb des Produkts. Bewahren Sie diese Bedienungsanleitung für zukünftiges Nachschlagen an einem sicheren Ort.

Beim Gebrauch von Elektrogeräten sollten Sie immer die folgenden Sicherheitsmaßnahmen beachten. Zur Vermeidung von Gefahren wie Bränden, Stromschlägen und Personenschäden;

- Prüfen Sie vor dem Einsatz des Geräts, ob die Spannungswerte Ihres Stromnetzes mit den Werten auf dem Typenschild des Geräts übereinstimmen.
- Das Gerät ist kein Spielzeug. Erlauben Sie daher Kindern niemals mit dem Gerät zu spielen, und seien Sie besonders vorsichtig, wenn Sie das Gerät in der Gegenwart von Kindern verwenden.
- Prüfen Sie das Gerät vor dem ersten Einsatz auf Schäden und Defekte. Sollte das Gerät einen Schaden oder einen anderen Mangel aufweisen, dürfen Sie das Gerät auf keinen Fall einschalten. Wenden Sie sich in diesem Fall an einen autorisierten Fakir-Kundendienst.

Sicherheitshinweise

Beim Gebrauch von Elektrogeräten sollten Sie immer die folgenden Sicherheitsmaßnahmen beachten. Zur Vermeidung von Gefahren wie Bränden, Stromschlägen und Personenschäden;

- Lesen Sie die Anweisungen in der Bedienungsanleitung sorgfältig durch. Bitte Bedienungsanleitung aufbewahren. Wenn Sie das Gerät an Dritte weitergeben, müssen Sie die Bedienungsanleitung mitgeben.
- Wenn Sie das Produkt aus der Verpackung entnehmen, stellen Sie sicher, dass alle Apparate vollständig vorhanden sind.
- Wenn in der Box etwas fehlt, wenden Sie sich bitte an Ihren nächstgelegenen autorisierten Fakir-Kundendienst.
- Halten Sie die Zubehör- und Geräteschutzbeutel von Kindern und Kleinkindern fern, um das Erstickungsrisiko zu vermeiden.

DE

- Wenn Sie denken, dass es irgendwelche Probleme auf dem Gerät, am Gehäuse, Kabel, Stecker vorhanden sind, das Gerät nicht betreiben. Den nächstgelegenen autorisierten Fakir-Kundendienst aufsuchen.
- Sollte das Kabel des Geräts einen Schaden oder ein anderen Mangel aufweisen, bedienen Sie das Gerät auf keinen Fall und Wenden Sie sich an einen autorisierten Fakir-Kundendienst.
- Verwenden Sie das Produkt nicht zum Saugen von nassen Böden, Asche, die noch nicht gekühlt ist, scharfe Metall- oder Glasfragmente, brennbare Materialien, Ihrer Kleidung. Das Gerät darf nicht zum Saugen von Schadstoffen verwendet werden.
- Wenn das Gerät ausfällt, muss es vom autorisierten Fakir-Kundendienst repariert werden. Niemals selbst reparieren
- Verwenden Sie das Gerät nicht, um Kunststoff, Zement, Steinstaub und Mehl beschichtete Oberflächen zu saugen.
- Es besteht die Gefahr eines elektrischen Schlags, wenn das Gerät mit elektrischer Energie betreiben wird, keinesfalls den Stecker mit nassen Händen berühren.
- Wenn Sie den Stecker aus der Steckdose ziehen möchten, achten Sie darauf, ihn vom Stecker zu handhaben. Versuchen Sie nicht, das Netzkabel zu ziehen. Es könnte das Kabel beschädigen.
- Achten Sie darauf, das Netzkabel nicht zu beschädigen und vermeiden Sie den Kontakt mit Wärmequellen oder scharfen Enden.
- Achten Sie darauf, dass keine Gegenstände sich in den offenen Stellen verklemmen, während das Gerät läuft. Das Schließen der Belüftungslöcher führt zu einer Überhitzung der Maschine.
- Nicht im Freien benutzen. Ihr Gerät kann durch Schmutz oder Regen beeinträchtigt werden.
- Tauchen Sie das Gerät niemals in Wasser, schützen Sie es vor Regen und Feuchtigkeit.
- Verwenden Sie Ihre Maschine unbedingt im Spannungsbereich, der auf dem Typenschild des Gerätes angegeben ist.
- Verwenden Sie das Gerät nicht mit einem Verlängerungskabel.



- Lassen Sie das Gerät niemals unbeaufsichtigt, während der Adapter eingesteckt ist. Lassen Sie Kinder nicht außerhalb Ihrer Aufsicht mit dem Gerät spielen.
- Bei der Installation, dem Entfernen des Zubehörs oder dem Reinigen des Gerätes und der Wartung, stellen Sie sicher, dass der Stecker nicht eingesteckt ist.
- Vergewissern Sie sich vor der Inbetriebnahme, dass die Filter an ihrem Platz sind und keine Gegenstände in die Öffnungen des elektrischen Staubsaugers eingeklemmt sind. Die Filter sollten intakt und trocken sein. Andernfalls kann Ihr elektrischer Staubsauger beschädigt werden.
- Ziehen Sie den Netzstecker des Gerätes, bevor Sie es reinigen.
- Beim Reinigen der Treppe sollte das Gerät unterhalb des Benutzers sein.



Schutzklasse gegen Stromschlag



HINWEIS!

Lesen Sie sorgfältig die Sicherheitshinweise und die Betriebsanleitung, die sich im Handbuch befinden. Bewahren Sie diese Bedienungsanleitung für den späteren Gebrauch.



WARNUNG!

Die Reparatur des Gerätes darf jedoch nur von einem autorisierten Fakir-Kundendienst (siehe Liste der autorisierten Service) durchgeführt werden. Durch unsachgemäße Reparaturen können Gefahren für den Benutzer entstehen.

DE

Entpacken



Prüfen Sie das Gerät und Zubehör vor dem ersten Einsatz auf Schäden und Defekte. Sollte das Gerät einen Schaden oder einen anderen Mangel aufweisen, dürfen Sie das Gerät auf keinen Fall einschalten. Wenden Sie sich in diesem Fall an einen autorisierten Fakir-Kundendienst.

-Instandsetzungen müssen unbedingt durch den autorisierten Fakir Kundendienst durchgeführt werden. Nicht ordnungsgemäß durchgeführte Reparaturen oder Reparaturen durch nicht autorisierte Personen können dem Benutzer schaden.

-Versuchen Sie an die Stelle Ihres Geräts, wo sich die Ein/Aus-Taste befindet kein Loch oder keine Spalte zu öffnen.



WARNUNG!

Benutzen Sie auf keinen Fall ein beschädigtes Gerät.



HINWEIS!

Bewahren Sie die Schachtel und Verpackungskomponenten für späteren Transport auf.

Technische Daten

Leistung	: 890W
Spannung	: 220-240V~ 50/60Hz
Staubbehältervolumen	: 2 Liter
Nutzungsradius	: 8 Meter
Kabellänge	: 5 Meter
Filter	: Hepa 13 Filter + Kassettenfilter (Schwamm- und Filzfilter)

Technische und konstruktive Änderungen vorbehalten.

Die Daten auf den Bezeichnungen oder auf Ihrem Produkt sowie in den Dokumenten, die mit dem Produkt mitgeliefert werden, sind den Normen entsprechend in Labors erzielt worden. Die angegebenen Daten sind je nach Anwendung und Betriebsort abweichend.

Inhalt der Box

Gerät	1	Empfindlicher Aufsatz für Sitze	1
Bodenapparat	1	Hepa-Filter (am Gerät angebracht)	1
Flexibler Vakuumschlauch	1	Kassettenfilter (am Gerät angebracht)	1
Teleskop-Vakuurröhre	1	Bedienungsanleitung	1
Fugen-/Eckendüse	1		

Einführung des Gerätes



- | | |
|-------------------------------------|--|
| 1. Hauptgehäuse | 9. EIN-/AUS-Taste |
| 2. Auswurfhebel des Staubbehälters | 10. Aufwickeltaste |
| 3. Staubbehälter | 11. Einstellbarer Bodenapparat zur Verwendung auf Teppich- und Hartböden |
| 4. Staubbehälterverschluss | 12. Apparat für empfindliche Polster |
| 5. Schlaucheinlassende | 13. Fugen-/Eckendüse |
| 6. Schlauch Haltegriff | |
| 7. Flexibler Schlauch | |
| 8. Teleskopischer Verlängerungsrohr | |

DE**Zubehör**

Setzen den Apparat, den Sie verwenden möchten in den Vakuumschlauch Haltegriff oder in das Teleskoprohr ein.

Fugen-/Eckendüse

Wird verwendet, um die tiefen Stellen der Polsterung, die Ecken, die Vorsprünge und die Sockelleisten zu reinigen.

Apparat für Empfindliche Möbel

Wird bei der Reinigung von empfindlichen Bezugstoffen und Gardinen verwendet. Bietet eine spezielle Reinigung für Textilgewebe.

Apparat Verwendungstabelle

Apparat	Hartboden oder Teppiche	Polsterbereiche	Vorhänge	Treppen	Wand	Möbel
Bodenapparat	√			√		
Polsterdüse			√	√	√	√
Fugen-/ Eckendüse		√		√	√	

**HINWEIS!**

Stellen Sie die Saugleistung bei Verwendung Ihres Geräts auf niedrige oder mittlere Geschwindigkeit ein.

Einbau des Zubehörs

Die Maschine muss ausgeschaltet und ausgesteckt sein. 2. Sie können das Zubehör nach Bedarf am Griff oder am Ende des Teleskoprohrs befestigen.

**VORSICHT!**

Die Filter werden auf Ihrem Gerät vorinstalliert geliefert. Verwenden Sie den Staubsauger erst, wenn Sie sicher sind, dass alle Filter korrekt eingesetzt sind. Die Filter müssen unbeschädigt und trocken sein. Inkompatibilität kann den Staubsauger gefährden.



VORSICHT!

Wenn Sie den Staubsauger ohne Bodengerät benutzen, besteht ein höheres Unfallrisiko beim Saugen von Gegenständen.

Bedienung

1. Stecken Sie den Vakuumschlauch in den Vakuumeinlass wie gezeigt.
 2. Schieben Sie den Schlauchgriff in das Teleskoprohr.
 3. Platzieren Sie den Bodenapparat am anderen Ende des Teleskoprohrs.
 4. Stellen Sie die Länge des Vakuumrohrs ein, schieben Sie hierzu den Knopf am Rohr nach vorne. Ziehen Sie dann die Vakuumröhre auf die gewünschte Länge. Lassen Sie zum Verriegeln den Knopf an der Röhre los und lassen Sie die Vakuumröhre los.
 5. Sie können am Stecker die Kabel ziehen, bis die rote Warnlinie angezeigt wird.
 6. Schalten Sie den Staubsauger ein, indem Sie den Ein- / Ausschalter drücken.
 7. Ziehen Sie zum Staubsaugen den Staubsauger, sodass er hinter Ihnen bleibt
- Ihr Gerät verfügt über eine elektronische Geschwindigkeitsanpassung. Sie können die Saugkraft nach Belieben erhöhen oder verringern. Es wird empfohlen, den Geschwindigkeitseinstellknopf für Teppichoberflächen auf die mittlere/min-Stufe und für Parkett- und Nassböden auf die maximale Stufe zu stellen.



1



3

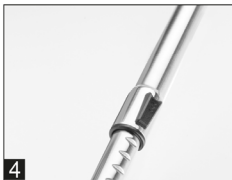

4



5



WARNUNG!

Wenn Sie denn Arbeitsplatz verlassen werden, schalten Sie das Gerät aus.

Nach Anwendung



WARNUNG!

Folgen Sie unmittelbar nach Abschluss des Saugens den folgenden Schritten. Niemals das Gerät unbeaufsichtigt liegen lassen.

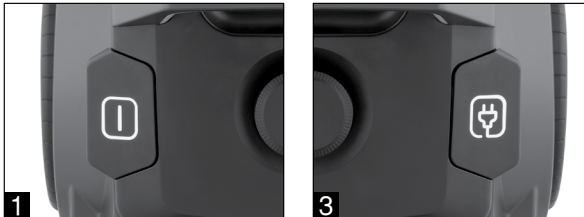

1. Schalten Sie das Gerät mit dem Netzschalter auf dem Gehäuse aus.
2. Ziehen Sie dann den Stecker des Geräts aus der Steckdose.
3. Wenn Sie die Kabelrücklaufaste auf dem Gehäuse drücken, wird das Kabel automatisch aufgewickelt.
4. Halten Sie den Stecker mit der Hand fest, bis das Kabel vollständig umwickelt ist.



HINWEIS!

Verwenden Sie nur Originalfilter von Fakir. Nur dann können Sie eine perfekte Filterung ermöglichen.

Filterwechsel und Staubbeutelentleerung

Wenn der Staubbehälter voll und/oder der Filter verstopft ist, sinkt die Vakuumleistung Ihres Gerätes. Entleeren Sie in diesem Fall den Staubbehälter und wechseln Sie den Filter aus oder entfernen Sie den Gegenstand, das die Saugleistung blockiert. (Siehe: Seite 20 Problembehandlung)

Entleeren des Staubbehälters

Betreiben Sie Ihren Staubsauger immer mit angeschlossenem Staubbehälter. Wenn Sie während des Betriebs Ihres Staubsaugers das Gefühl haben, dass der Staubsauger schwach ist, sollte der Staubbehälter sofort geleert werden.

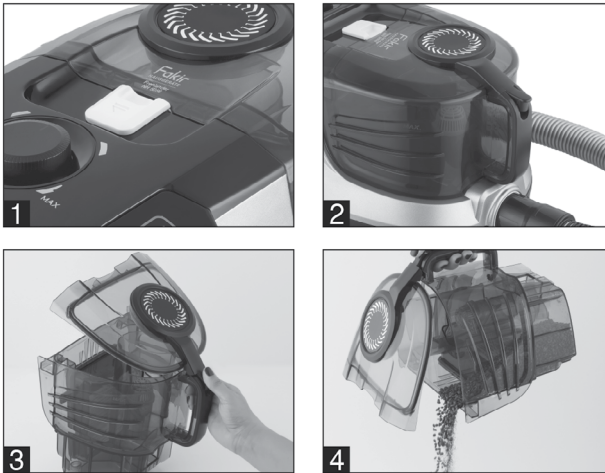

1. Nachdem Sie den flexiblen Schlauch entfernt haben, schieben Sie die Staubbehälterentriegelungstaste in Richtung des Gehäuses.
2. Entnehmen Sie den Staubbehälter, indem Sie ihn nach oben ziehen.
3. Öffnen Sie den Behälterdeckel, indem Sie mit Ihrem Daumen auf den Öffnungshebel des Staubbehälters drücken.
4. Entleeren Sie den Staubbehälter und reinigen Sie ihn.
5. Stellen Sie sicher, dass der Zylinderfilter im Staubbehälter sauber ist.
6. Sie können den Behälter unter Wasser waschen, nachdem Sie den Kassettenfilter entfernen.
7. Nachdem Sie sichergestellt haben, dass der Gegenstand gut getrocknet ist, tauschen Sie den Filter aus.
8. Schließen Sie die Abdeckung, setzen Sie den Staubbehälter auf das Hauptgehäuse und vergewissern Sie sich, dass er verriegelt ist.



VORSICHT!

Wir empfehlen, dass Sie den Staubbehälter nach jedem Gebrauch entleeren, um sicherzustellen, dass Ihr Gerät eine hohe Leistung vollbringt. Die Staubmenge im Staubbehälter sollte niemals das Maximalniveau überschreiten.

DE

Aufbewahren



- Um das Gerät so tragen zu können, setzen Sie den Bodenapparat Ihres Geräts in die Parkposition an der Seite des Staubsaugers.
- Dann bewahren Sie Ihren Staubsauger an einem Platz auf, wo ihn Kinder nicht erreichen können.



VORSICHT!

Lassen Sie Ihren Staubsauger niemals in der Nähe von Wärme abgebenden Geräten wie Heizkörpern oder Öfen in direktem Sonnenlicht liegen.

Reinigungs- und Wartungsanleitung für Kassettenfilter

Vergewissern Sie sich, dass der Kassettenfilter sauber ist, damit Ihr Gerät mit maximaler Leistung arbeiten kann. Der Kassettenfilter ist an der Rückseite des Staubbehälters angebracht.

Nehmen Sie den Kassettenfilter langsam und vorsichtig wie folgt vom Griff ab.



Biegen Sie zum Öffnen der Kassettenabdeckung den Kassettenverriegelungsschlitz vom Mittelpunkt in Pfeilrichtung und ziehen Sie vorsichtig an der Kassettenabdeckung. Die Kassettenabdeckung lässt sich leicht von der Stelle abnehmen, an der sie angebracht ist.

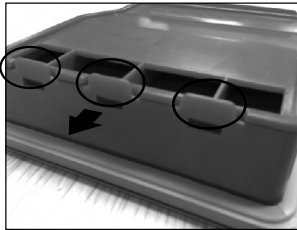

Nehmen Sie nach dem Entfernen der Kassettenabdeckung den schwarzen Schwammfilter und den weißen Filter, indem Sie den Sicherungsring festhalten.

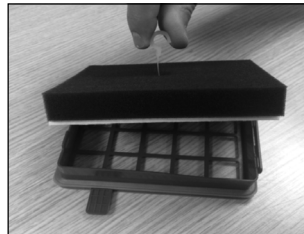
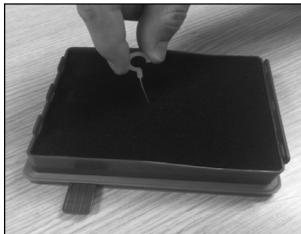

Waschen Sie die Filter vorsichtig in warmem Wasser, indem Sie die schmutzige Seite nach unten halten und setzen Sie sie gemäß den Gruppierungsanweisungen in den Kassettenfilter ein, nachdem Sie sicher sind, dass es getrocknet ist.



VORSICHT!

Schwammfilter und Filzfilter sollten während des Waschens NIEMALS gerieben werden und ohne sicherzustellen, dass sie vollständig trocken sind, nicht eingesetzt werden.

Legen Sie zuerst die weiße Filterseite in die Kasette ein.

DE



Schließen Sie nach dem Einsetzen der Filtergruppe die Filtergruppenabdeckung. Setzen Sie zuerst den unteren Teil wie in Abbildung 1 gezeigt ein. Schließen Sie dann die Oberseite wie in Bild 2 gezeigt und stellen Sie sicher, dass sie geschlossen ist.



HEPA



WARNUNG!

Waschen Sie den HEPA-Filter niemals mit einer Bürste oder einem Gegenstand mit harten Spitzen. Reiben Sie den HEPA-Filter nicht.

**VORSICHT!**

Für die hohe Leistung Ihres Gerätes wird empfohlen, Ihre Filter alle 6 Monate zu ersetzen.

**WARNUNG!**

Schalten Sie den Staubsauger vor dem Reinigen oder Warten immer aus und ziehen Sie ihn aus der Steckdose.

**VORSICHT!**

Verwenden Sie beim Reinigen des Gerätes auf keinem Fall alkohol- oder lösemittelhaltigen Reinigungsmittel. Andernfalls können Sie Ihr Gerät beschädigen. Reinigen Sie Ihr Gerät mit einem weichen und leicht befeuchteten Tuch. Bei Bedarf können Sie den Staubbehälter auch reinigen. Schlauch, Bürste u.ä. Zubehör sollte gelegentlich überprüft und gereinigt werden.

Fehlerbehebung

Bevor Sie das Produkt an den autorisierten Fakir-Kundendienst senden, können Sie die Probleme anhand der folgenden Tabelle lösen.

**WARNUNG!**

Schalten Sie das Gerät aus und ziehen Sie den Netzstecker, bevor Sie mit der Fehlerbehebung beginnen. Benutzen Sie auf kein fehlerhaftes Gerät.

DE

PROBLEME	MÖGLICHE URSACHE	LÖSUNG
Wenn das Gerät nicht funktioniert	Der Stecker ist nicht eingesteckt oder das Gerät wurde nicht eingeschaltet.	Stecken Sie den Stecker oder schalten Sie das Gerät ein.
	Die Steckdose ist stromlos.	Schließen Sie den Staubsauger an eine andere Steckdose an, von der Sie sicher sind, dass sie unter Strom steht.
	Das Kabel ist beschädigt.	Lassen Sie das Kabel von einem autorisierten Fakir-Kundendienst ersetzen.
Wenn das Gerät kein Staub saugt	Der Staubbeutel ist voll oder blockiert.	Den Staubbehälter entleeren/ reinigen.
	Der ausgewählte Bürste ist nicht für die Oberfläche geeignet.	Ersetzen Sie die Bürste durch eine für die Oberfläche geeignete.
	Der Filter ist verschmutzt.	Entsprechenden Filter reinigen. Stellen Sie sicher, dass der Kassettenfilter, der HEPA, der Filzfilter und der Schwammfilter sauber sind.
	Der Schlauch, das Vakuumrohr oder der Apparat sind verstopft.	Beseitigen Sie die Blockierung. Gegebenenfalls können Sie hierfür ein langes Brett verwenden.
Wenn die Maschine während des Betriebs zu viele Geräusche macht kann es sein,	Erfasste Objekte die Luftwege blockieren.	Entfernen Sie die Objekte und beseitigen Sie die Blockierung. Gegebenenfalls können Sie hierfür ein langes Brett verwenden.



HINWEIS!

Bevor Sie den Kundendienst anrufen, versuchen Sie selbst das Problem/den Fehler zu beheben.

Schau Sie sich hierzu den Abschnitt "FEHLERBEHEBUNG" an. Wenn Sie das Problem/den Fehler nicht beheben können, rufen Sie bitte den Kundendienst. Bitte Modellnamen und die Seriennummer vor dem Anruf bereithalten. Diese Informationen können Sie aus dem TYPENSCHILD Ihre Gerätes entnehmen. Beratungshotline: (+90 212) 444 0 241

Recycling

Sollte die Lebensdauer des Geräts abgelaufen sein, schneiden Sie das Stromkabel durch und bringen Sie es in einen unbrauchbaren Zustand.

Entsorgen Sie das Gerät entsprechend der in Ihrem Land geltenden Umweltvorschriften.



Elektromüll sollte nicht mit normalem Abfall entsorgt werden.

Entsorgen Sie das Gerät in Abfallbehälter, die für Elektromüll vorgesehen sind.

Die Verpackungselemente des Geräts sind aus recyclefähigem Material hergestellt.

Entsorgen Sie diese in Recycling-Mülleimern.



Das Produkt entspricht der WEEE-Richtlinie.

Transport

Um zu verhindern, dass das Gerät Transportieren Sie Ihr Gerät, wenn möglich, in Originalverpackung und/oder einem stabilen, gut gepolsterten Paket, um es beim Transport vor Schaden zu schützen.

English

About Using Instructions.....	24
Meanings of the Symbols	24
Liability	24
CE Declaration of Conformity	24
Intended Use	25
Unauthorized Use.....	25
Safety is Important	27
Safety Warnings	27
Unpacking.....	29
Technical Information.....	29
Box Contents	30
Introducing the Appliance	30
Accessories	31
Operation.....	32
After Operation	33
Filter Replacement and Emptying the Dust Canister	33
Emptying the Dust Canister.....	33
Storage	35
Troubleshooting	38
Recycling	39
Shipping.....	39

EN

Dear valued customer,

We hope you enjoy using your product and thank you for choosing Fakir Hausgeräte, a leading company in innovative technologies. Please read this instruction manual carefully before using the product and keep it for future reference.

About Using Instructions

These using instructions are intended for the smooth and safe use of the appliance. For your safety and that of others, please read the user manual carefully before using the appliance for the first time.

Meanings of the Symbols

Below symbols will be used throughout the user manual.



WARNING!

This symbol identifies hazards that could result in injury or death.



CAUTION!

This symbol indicates hazards that may lead to damage or malfunction to your product.



NOTE!

It indicates important and useful information in the user manual.

Liability

In case of any damage that may occur as a result of use not in compliance with the instructions in this manual and the appliance is used in a place outside of its own area of use, and is repaired elsewhere other than the services of Fakir, Fakir Elektrikli Ev Aletleri Dış Tic. A.Ş. assumes no liability.

CE Declaration of Conformity

This appliance complies with the European Directive 2014/30/EU on Electromagnetic Compatibility and Low Voltage Directive 2014/35/EU. The appliance bears the CE marking on the appliance type label.

Fakir Elektrikli Ev Aletleri Dış Tic. A.Ş. reserves the right to change the design and equipment.



Intended Use

Product model is designed for household use. It is not suitable for business or industrial use. In case of any failure arising from the unintended use, services provided by our authorized services shall be out of warranty coverage.

Unauthorized Use

In cases of unauthorized use specified below, the appliance may be damaged or cause injuries;

- This appliance should not be used by people who are not mentally stable or who do not have enough information on how to use such appliances. Please do not allow these people to use the appliance.
- The appliance is not a toy. Therefore, please do not allow children to use the appliance and be more careful when using the appliance near children.
- Keep such materials as plastic bags and cardboards used for packaging away from children. Otherwise, they may harm themselves by swallowing them. Especially playing with packaging bags may cause danger of suffocation/swallowing.

**WARNING!**

- This device can be used by children aged 8 years and older as well as people lacking physical, sensory, or mental abilities or lacking experience and knowledge only if that they are supervised or instructed for the safe use and that the hazards involved are understood by such persons.
- Children should not play with this appliance.
- Cleaning and maintenance of the appliance shall not be carried out by children without supervision.
- Keep the packing materials away from the children. Choking risk!
- Children younger than 3 years shall be kept away from the appliance if they are not supervised constantly.
- This appliance may be used by persons (including children) with limited physical, sensory or mental capabilities, or with limited experience and/or knowledge, only under the supervision of a person responsible for their safety, or in accordance with the instructions of that person.
- Children shall be supervised to ensure that they do not play with the appliance.
- This appliance shall not be used for play.
- Children older than 3 years and younger than 8 years may switch the appliance on and off only if they are under supervision or are informed of the safe use of the appliance and if they understand the hazards that may be caused by the appliance. In this respect, it is a prerequisite for the appliance to be in normal usage position or that it is installed properly.
- Children older than 3 years and younger than 8 years should not plug the appliance into the electrical outlet, adjust the appliance and perform any cleaning or maintenance operations.
- The appliance shall not be used without supervision.



Safety is Important

For your safety and that of others, please read the user manual carefully before using the appliance for the first time. Keep this manual in a safe place for future use.

When using an electrical device, the following precautions should always be taken. In order to prevent fire, electric shock, and personal injuries;

- Before using the appliance, make sure your mains voltage agrees with the appliance voltage.
- The appliance is not a toy. Therefore please do not allow children to use the appliance and be more careful when using the appliance near your children.
- Before first use, check the appliance for damages and defects. If there is any malfunction or damage to the appliance, do not use it and contact Fakir Authorized Service.

Safety Warnings

When using an electrical device, the following precautions should always be taken. In order to prevent fire, electric shock, and personal injuries;

- Read the instructions given in the user manual carefully. Please keep the manual. If you pass the appliance to a third party, give them the manual as well.
- When you first remove the product from the package, make sure that the accessories and apparatus are complete.
- If there is something missing in the box, contact with Fakir Authorized Service.
- Keep the accessories and apparatus protective bags away from children and babies to prevent the risk of suffocation.
- Do not operate the appliance if you think that there is any problem with the device, case, cable and the plug. Contact nearest Fakir Authorized Service.
- If there is any malfunction or damage to the electrical cord or the plug of the appliance, do not use the appliance and get in contact with the nearest Fakir Authorized Service.

EN

- Do not use the product for sweeping wet floors, ashes that have not cooled yet, sharp metal or glass fragments, inflammables and the clothes. The appliance should not be used for vacuuming the harmful substances.
- If the appliance is malfunctioned, it must be repaired by the authorized Fakir Service. Never attempt to repair it yourself.
- Do not suck up surface covered with plastic, cement, stone dust or flour.
- The appliance is operated with electrical power which means there is in principle a risk of electric shock so that do not touch the plug with wet hands.
- If you want to pull the plug out of the outlet then always pull directly on the plug. Never attempt to pull on the electric cord. It could damage to the cable.
- Make sure that the power cable is not damaged and that it does not come into contact with heat sources or sharp edges.
- Pay attention to not push objects into the openings of the appliance while it is running. Closing the air vents leads to overheating of the machine.
- Do not use the appliance outdoors. Your machine may be adversely affected by dirt or rain.
- Never immerse your machine in water and protect it from rain and moisture.
- Always use your machine in the voltage range written on the type tag.
- Do not use the appliance with an extension cord.
- Never leave your machine unattended while the plug is plugged in. Do not let children play with the appliance without your supervision.
- When installing, removing the accessories or cleaning the device and performing maintenance, make sure that the plug is not plugged in.
- Before starting the appliance, make sure that the filters are in place and no objects are jammed in the open areas of the vacuum cleaner. Filters should be intact and dry. Otherwise, your vacuum cleaner might get damaged.
- Unplug the appliance before cleaning and maintenance.
- When using on stairs, the appliance should be located below the user.



Protection class against electric shock.



NOTE!

Please carefully read the safety rules and operation instructions in the user manual. Keep this user manual for future use.



WARNING!

Repairs must be performed only by Fakir Authorized Services (see authorized service list). Improper repair procedures may pose a danger to the user.

Unpacking



Before using it for the first time, unpack the appliance and its accessories and check them against damages and defects. If there is any malfunction or damage to the appliance, do not use it and contact Fakir Authorized Service.

- Repairs shall be undertaken only by Fakir Authorized Service. Repairs which are performed improperly, or by unauthorized personnel may pose harm to the user.
- Do not attempt to make a hole or a tear on the on/off switch.



WARNING!

Never use a defective appliance.



NOTE!

Keep the packaging for storage and future transports.

Technical Information

Power	: 890W
Voltage	: 220-240V~ 50/60Hz
Dust Cup Volume	: 2 litres
Radius of use	: 8 meters
Cord Length	: 5 meters
Filter	: Hepa 13 Filter + Cassette Filter (Sponge and felt filter)

EN

* The rights to make technical and design changes are reserved.

The values provided with the appliance or its accompanying documents are laboratory readings in accordance with the respective standards. These values may differ depending on the use and ambient conditions.

Box Contents

Appliance	1
Floor Nozzle	1
Vacuum Hose	1
Telescopic Vacuum Tube	1
Crevice Nozzle	1
Sensitive Seat Cleaning Equipment	1
Hepa-Filter (Attached to the Appliance)	1
Cassette Filter (Attached to the Appliance)	1
Operating Manual	1

Introducing the Appliance

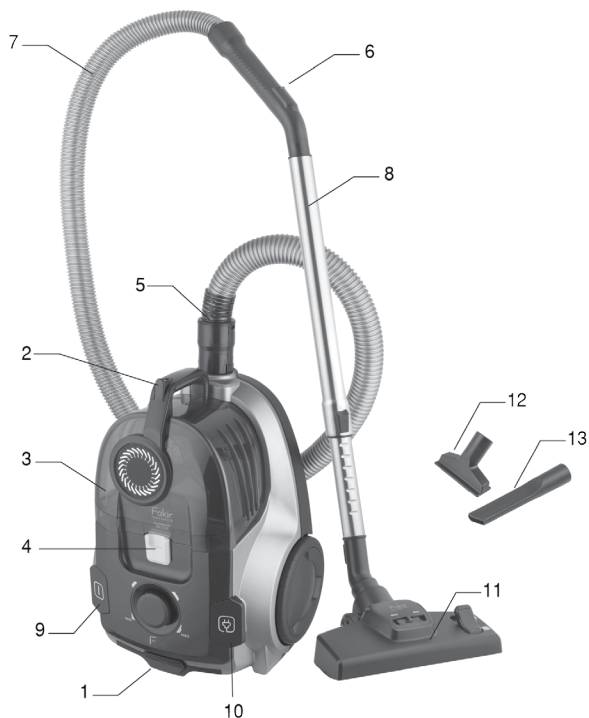



1. Main Body
2. Dust container eject lever
3. Dust container
4. Dust canister lock
5. Hose entry end
6. Hose handle
7. Flexible Hose
8. Telescopic extension pipe
9. ON / OFF Switch
10. Button for cord wrapping
11. Adjustable floor nozzle to be used on carpets and floors
12. Sensitive upholstery nozzle
13. Crevice nozzle

Accessories

Slowly insert the nozzle you want to use into the vacuum hose handle or telescopic pipe.

Crevice Nozzle

It is used to clean the deep places of the upholstery, the corners, the protrusions and the skirting boards.

Sensitive Upholstery Nozzle

It is used for cleaning sensitive upholstery fabrics and curtains. Provides special cleaning for textile fabric.

Nozzle Use Table

Nozzle	Hard Floor or Carpet	Cushion Spacings	Curtain	Stairs	Wall	Furniture
Floor Nozzle	√			√		
Upholstery Apparatus			√	√	√	√
Crevice Nozzle		√		√	√	



NOTE!

While using your nozzles, adjust the suction power at a low or moderate speed.

Install the Accessories

The appliance must be turned off and unplugged. 2. Upon demand, you can install accessory nozzles on the handle or end of the telescopic pipe

EN



CAUTION!

Filters are attached to your appliance. Use the vacuum cleaner when you are sure all filters are inserted correctly. Filters must be undamaged and dry. Any incompatibility may damage to your vacuum cleaner.



CAUTION!

If you use the vacuum cleaner without floor nozzle, there is a greater risk of accident due to vacuum cleaning the items indoor.

Operation

1. As shown in the figure, insert the vacuum hose into the vacuum inlet.
2. Press the handle into the telescopic tube.
3. Place the floor nozzle to the other end of the telescopic tube.
4. Adjust the length of the vacuum pipe, to do this push the button on the pipe forward. Then pull the vacuum tube up to the desired length. Release the key on the tube for locking and bring the vacuum tube in a free position.
5. You can pull the cord by holding the plug until the red warning line is seen.
6. Turn on the vacuum cleaner by pressing the on/off switch.
7. For vacuuming, pull the vacuum cleaner provided that it is behind you

Your appliance has an electronic speed control. You can decrease or increase the suction power as you want. Bring the speed adjustment key to moderate/mid level for carpet surfaces. It is recommended to adjust the key to maximum level for parquets and wet surfaces.



1



3

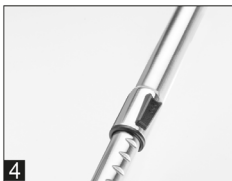

4



5





WARNING!

If you are going to leave the work area, switch off the machine.

After Operation



WARNING!

Immediately after completing your vacuuming, perform the steps below. Never leave your appliance unattended.

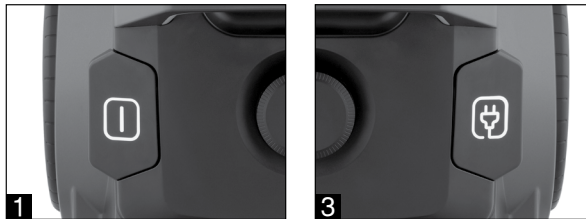

1. Turn off your appliance using the on/off switch on the body.
2. Then unplug the appliance.
3. When you press the cord recoiling button on the body, the cord will be automatically recoiled.
4. Hold the plug with your hand until the cord is completely recoiled.



NOTE!

Use only the original filters provided by Fakir. Only then can you provide the perfect filtering.

Filter Replacement and Emptying the Dust Canister

If the dust canister fills and/or the filters are blocked the vacuum power of your device will drop. In this case, empty the dust container and change the filters or remove the factor that blocks the suction power. (See: Page 40 Troubleshooting)

Emptying the Dust Canister

Always operate your vacuum cleaner with the dust canister installed. Dust canister shall be emptied immediately if suction power is reduces during vacuum cleaning.

EN

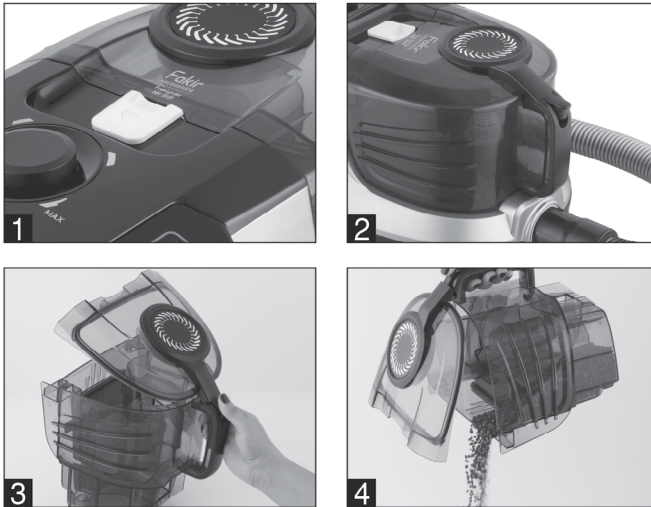

1. After removing the flexible hose, push the dust canister opening lock in the direction of the body.
2. Remove the dust canister by pulling upwards.
3. Press on the dust canister opening arm by using your thumb and open the canister cover.
4. Empty/clean the dust canister.
5. Make sure that the cylinder inside the dust canister is also clean.
6. You can wash the canister under water provided that you remove the cassette filter.
7. After making sure that the canister is dried thoroughly, reinsert the filter.
8. Close the cover and place the dust canister into its place on the main body and make sure it is locked.



CAUTION!

It is recommended to empty the dust container after each use to ensure that your appliance performs at high level. Dust amount in the dust canister should never exceed the -max. level.



Storage



- In order to carry the appliance in this way, place the floor nozzle of your appliance in the parking position nozzle on the bottom of your vacuum cleaner.
- Then put your vacuum cleaner to a place that children cannot reach.



CAUTION!

Never place the vacuum cleaner close to heat dissipating devices such as radiators, stoves nor under direct sunlight.

Cassette Filter Cleaning and Maintenance Instructions

Make sure the Cassette Filter is clean to make your appliance work with maximum performance. Cassette filter is attached to the rear side of the dust canister. Remove the cassette filter slowly and carefully from the handle.



In order to open the cassette cover, stretch the cassette locking socket from the middle point in the direction of the arrow and gently pull the cassette cover. The cassette cover will easily separate from the place of attachment.

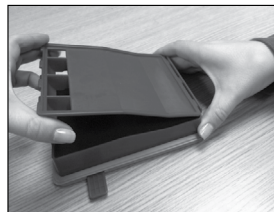
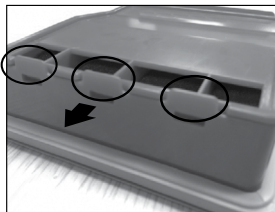

EN

After the cassette cover is removed, remove the black sponge filter and white filter by holding from the handle ring.

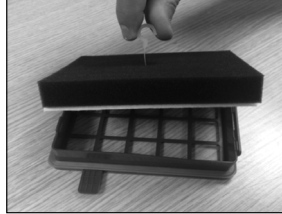

Gently wash the filters in warm water as the dirty face is downward and place it into the cassette filter according to the grouping instructions after you are sure that it is dried completely.



CAUTION!

Sponge filter and felt filter should NEVER be rubbed and make sure it is completely dry before installing back.

Firstly, place the white filter side into the cassette.



After you place the filter group, close the cover of the filter group.



Place the bottom side as shown in Figure 1. Then, close the upper side as shown in Figure 2 and ensure that it is closed.



HEPA

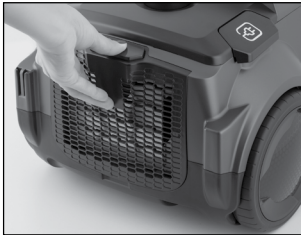

WARNING!

Do not wash the HEPA Filter with a brush or hard tipped object. Do not rub the HEPA filter.



CAUTION!

It is recommended to replace all your filters every 6 months to make your machine perform at high level.



WARNING!

Always turn off and unplug your vacuum cleaner before cleaning or maintenance.

EN**CAUTION!**

Never use alcohol or solvent-based cleaners. Otherwise, you may harm your device. Clean your appliance with a soft, damp dry cloth. You can clean the dust cup following the same steps. Accessories such as hose, brush etc. should be checked and cleaned against blocking periodically.

Troubleshooting

Before sending the appliance to Fakir Authorized Service, you can use the below mentioned table in order to solve the problems.

**WARNING!**

Turn off the appliance and unplug it from the main switch before troubleshooting. Never use a defective appliance.

PROBLEM	POSSIBLE CAUSE	SOLUTION
When the machine is not working	It is not plugged in or the machine is not started.	Plug in the power plug and switch on the appliance
	There is no current through the socket.	Connect your vacuum cleaner to another socket that you are sure that there is current in the socket.
	The cable is damaged.	Replace the cord from Fakir Authorized Service.
When the appliance is not vacuuming the dust	Dust container is full or blocked.	Empty/clean the dust canister
	The selected brush is not suitable for the surface.	Replace your brush with one suitable for the surface.
	The filter is dirty.	Clear the relevant filter. Make sure the Cassette Filter, HEPA, felt filter and sponge filter are clean.
	Hose, suction tube or nozzle is clogged.	Remove the clogging. If necessary, you can use a long piece of wood for this.



If the machine make a lot of noise during operation,	The vacuumed objects may be clogging the airway.	Remove the clogging by removing the objects. If necessary, you can use a long piece of wood for this.
--	--	---



NOTE!

Before you call Customer Service, check whether you can correct the problem/ fault yourself.

For this purpose, please see the “TROUBLESHOOTING” section. If you can not resolve the problem/error, please call Customer Service. Before calling please make ready the model name and product serial number. You can find this information on the TYPE LABEL of your product. Help Line: (+90 212) 444 0 241

Recycling

If the service life of the appliance expires, cut the power cord and make the appliance unusable.

According to the applicable laws in your country, throw the appliance into the waste bins identified specially for such appliances.



Electrical waste should not be disposed of with regular waste.

Throw the appliance into waste bins designated for electrical waste.



The packaging elements of the appliance are made of recyclable materials. Throw them into suitable recycling bins.

The appliance complies with WEEE Regulation.

Shipping

Carry the appliance in the original package or a similar, well-padded package to prevent damage to the appliance.

Türkçe

Kullanım Talimatları Hakkında	42
Sembollerin Anlamı	42
Sorumluluk	42
CE Uygunluk Deklarasyonu	42
Kullanım Alanı	43
Yetkisiz Kullanım	43
Güvenlik Önemlidir	45
Güvenlik Uyarıları	45
Kutuyu Açma	47
Teknik Bilgiler	48
Kutu İçindekiler	48
Cihazın Tanıtımı	48
Aksesuarlar	49
Çalıştırma	50
Kullanım Sonrası	51
Filtre Değişim ve Toz Haznesinin Boşaltılması	51
Toz Haznesinin Boşaltılması	51
Saklamak	53
Sorun Giderme	56
Geri Dönüşüm	57
Sevk	57

TR

Değerli Müşterimiz,

Ürününüzü keyifle kullanacağınızı umar ve yenilikçi teknolojilerde lider bir firma olan Fakir Hausgeräte'yi seçtiğiniz için teşekkür ederiz. Lütfen ürünü kullanmadan önce bu kullanım kılavuzunu dikkatlice okuyun ve ileride başvurmak üzere saklayın.

Kullanım Talimatları Hakkında

Bu kullanma talimatı cihazın düzgün ve güvenli bir şekilde kullanılabilmesi için düzenlenmiştir. Kendi güvenliğiniz ve başkalarının güvenliği için ürünü çalıştırmadan önce kullanma kılavuzunu okuyunuz.

Sembollerin Anlamı

Bu kullanım kılavuzunun içerisinde aşağıdaki sembolleri göreceksiniz.



UYARI!

Bu işaret yaralanma ya da ölümlle sonuçlanabilecek tehlikeleri belirtir.



DİKKAT!

Bu işaret ürününüzün zarar görmesi ya da bozulmasına yol açabilecek tehlikeleri belirtir.



NOT!

Kullanım kılavuzunda önemli ve faydalı bilgileri belirtir.

Sorumluluk

Bu kullanım kılavuzundaki talimatlara uyulmaması sonucunda ortaya çıkabilecek her türlü hasar ve cihazın Fakir Yetkili Servisleri dışında farklı bir yerde tamir ettirilmesi ile kendi alanı dışında kullanılması durumunda, Fakir Elektrikli Ev Aletleri Dış Tic. A.Ş. sorumluluk kabul etmez.

CE Uygunluk Deklarasyonu

Bu cihaz Avrupa Birliği'nin 2014/30/EU Elektromanyetik Uyumluluk ve 2014/35/EU Gerilim Direktifleri'ne tamamen uygundur. Bu ürün cihaz tip etiketinde CE işaretine sahiptir. Fakir Elektrikli Ev Aletleri Dış Tic. A.Ş. tasarımsal ve donanımsal değişiklik haklarını saklı tutar.



Kullanım Alanı

Ürün modeli ev tipi kullanım için tasarlanmıştır. İş yeri ve sanayi tipi kullanıma uygun değildir. Aksi kullanım ile üründe oluşan herhangi bir arıza durumunda yetkili servislerimiz garanti kapsamı dışında hizmet verecektir.

Yetkisiz Kullanım

Aşağıda belirtilen yetkisiz kullanım durumlarında, cihaz zarar görebilir ya da yaralanmaya yol açabilir;

- Bu cihaz akli dengesi yerinde olmayan kişilerin ya da bu tip cihazları kullanmak için yeterli bilgisi olmayan kişilerin kullanması için uygun değildir. Bu tip kişilerin cihazı kullanmasına kesinlikle izin vermeyiniz.
- Cihaz bir oyuncak değildir. Bundan dolayı çocukların bu cihazı kullanmalarına izin vermeyiniz ve cihazı çocukların yanında kullanırken daha dikkatli olunuz.
- Paketin içinden çıkan, poşet ve karton gibi maddeleri çocuklardan uzak tutunuz. Aksi takdirde çocuklar bu maddeleri yutmak suretiyle kendilerine zarar verebilirler, özellikle ambalaj poşetleri ile oynamaları boğulma-yutma riski oluşturabilir.

**UYARI!**

- Bu cihaz, güvenli bir şekilde kullanılmasıyla ilgili kendilerine gözetim veya talimat verilmişse ve içermiş olduğu tehlikeler kendileri tarafından anlaşılırsa 8 yaş ve üzeri çocuklar ve fiziksel, duyuşal veya zihinsel yetenek eksikliği bulunan veya tecrübe ve bilgi eksikliği olan kişiler tarafından kullanılabilir.
- Çocuklar bu cihazla oyun oynamamalıdır.
- Cihaz temizliği ve bakımı, gözetim altında olmayan çocuklar tarafından yapılmamalıdır.
- Ambalaj folyolarını, çocuklardan uzak tutunuz. Boğulma tehlikesi!
- 3 yaşından küçük çocuklar, şayet sürekli gözetim altında değillerse, cihazdan uzak tutulmalıdırlar.
- Bu cihaz, (çocuklar dahil) sınırlı fiziksel, algısal veya zihinsel yetilere veya tecrübeye ve/veya bilgiye sahip kişilerce, sadece onların güvenliğinden sorumlu bir kişinin denetiminde veya cihazın nasıl kullanılacağı hususunda bu kişinin talimatları doğrultusunda kullanılabilir.
- Çocuklar, cihazla oynamadıklarından emin olmak amacıyla gözetim altında tutulmalıdırlar.
- Cihazlar, oyun amacıyla kullanılmamalıdırlar.
- 3 yaşından büyük ve 8 yaşından küçük çocuklar, cihazı sadece gözetim altındalarsa veya cihazın güvenli kullanımı hakkında bilgilendirilmişlerse ve cihaz sebebiyle oluşabilecek tehlikeleri anlamışlarsa, cihazı açıp kapatabilirler. Bu hususta cihazın normal kullanım konumunda bulunuyor olması veya kurulmuş olması ön koşul teşkil eder.
- 3 yaşından büyük ve 8 yaşından küçük çocuklar, cihaz fişini elektrik prizine takmamalı, cihazı ayarlamamalı, cihazın temizlik ve bakımı ile ilgili bir işlem uygulamamalıdır.
- Cihaz denetimsiz şekilde kullanılmamalıdır.



Güvenlik Önemlidir

Kendi güvenliğiniz ve diğerlerinin güvenliği için ürünü çalıştırmadan önce kullanma kılavuzunu okuyunuz. Bu kılavuzu ilerideki kullanımlar için güvenli bir yerde saklayınız.

Elektrikli bir cihaz kullanılırken, aşağıdaki önlemler her zaman alınmalıdır. Yangın, elektrik çarpması ve kişisel yaralanmaları engellemek için;

- Cihazı kullanmadan önce, şebeke voltajınız ile cihazın voltajının uyumlu olduğundan emin olunuz.
- Cihaz bir oyuncak değildir. Bundan dolayı çocukların cihazı kullanmalarına izin vermeyiniz ve cihazı çocuklarınızın yanında kullanırken daha dikkatli olunuz.
- İlk kullanımdan önce cihazı hasar ve arızalara karşı kontrol ediniz. Cihazda herhangi bir arıza ya da hasar var ise, cihazı kullanmayınız ve Fakir Yetkili Servisi'ne başvurunuz.

Güvenlik Uyarıları

Elektrikli bir cihaz kullanılırken, aşağıdaki önlemler her zaman alınmalıdır. Yangın, elektrik çarpması ve kişisel yaralanmaları engellemek için;

- Kullanım kılavuzunda size verilen bilgileri dikkatlice okuyunuz. Lütfen kullanım kılavuzunu saklayınız. Cihazı üçüncü bir kişiye verecekseniz mutlaka kılavuzu da birlikte veriniz.
- Ürünü kolisinden ilk çıkardığınızda aksesuarların ve aparatların tam olduğundan emin olunuz.
- Kutuda eksik var ise, en yakın Fakir Yetkili Servisi'ne başvurunuz.
- Aksesuarların ve aparatların koruma poşetlerini boğulma riskini engellemek için çocuklardan ve bebeklerden uzak tutunuz.
- Eğer cihazın üzerinde, kasasında, kablosunda, fişinde herhangi bir problem olduğuna düşünüyorsanız, cihazı çalıştırmayınız. Size en yakın Fakir Yetkili Servisi'ne başvurunuz.
- Cihazın elektrik kablosu veya fişinde bir arıza ya da hasar var ise, cihazı kullanmayınız ve en yakın Fakir Yetkili Servisi'ne başvurunuz.

TR

- Ürünü ıslak zeminleri, henüz soğumamış külleri, sivri metal ya da cam parçaları, yanıcı maddeleri, üzerinizdeki giysileri süpürmek için kullanmayınız. Cihaz sağlığa zararlı maddelerin süpürülmesinde kullanılmamalıdır.
- Eğer cihaz arızalanmış ise yetkili Fakir Servisi tarafından tamir edilmelidir. Asla kendiniz tamir etmeyiniz.
- Cihazı plastik, çimento, taş tozu ve un kaplı yüzeyleri süpürmek için kullanmayınız.
- Cihaz elektrik gücüyle çalıştığından elektrik şoku tehlikesi vardır, bu nedenle fişe kesinlikle ıslak ellerle dokunmayınız.
- Fişi prizden çekmek istediğinizde mutlaka fişten tutarak çekiniz. Elektrik kordonundan tutarak çekmeye çalışmayınız. Kabloya zarar verebilir.
- Elektrik kablosunun zedelenmemesine, ısı kaynağı ya da sivri uçlarla temas etmemesine özen gösteriniz.
- Makine çalışır haldeyken açık kısımlarına herhangi bir objenin sıkışmamasına özen gösterin. Hava deliklerinin kapanması makinenin fazla ısınmasına yol açar.
- Açık havada kullanmayınız. Makineniz kir ya da yağmurdan olumsuz etkilenebilir.
- Makinenizi kesinlikle suya daldırmayınız ve yağmur ya da rutubetten koruyunuz.
- Makinenizi mutlaka cihazın tip etiketinde yazan voltaj aralığında kullanınız.
- Cihazı uzatma kablosuyla kullanmayınız.
- Makinenizi asla fişe takılı iken gözetiminiz dışında bırakmayınız. Gözetiminiz dışında çocukların cihazla oynamasına izin vermeyiniz.
- Aksesuarları takarken, çıkartırken ya da cihazı temizlerken ve bakım yaparken, fişin prizde olmadığından emin olunuz.
- Çalıştırmadan önce filtrelerin yerlerinde olduğundan, elektrik süpürgesinin açık kısımlarına herhangi bir objenin sıkışmamış olduğundan emin olun. Filtreler bozulmamış ve kuru olmalıdır. Aksi takdirde elektrik süpürge zarar görebilir.
- Temizlik ve bakım öncesi cihazın fişini prizden çekiniz.



- Merdivenleri süpürürken cihaz kullanıcının aşağısında bulunmalıdır.



Elektrik çarpmasına karşı koruma sınıfı



NOT!

Kullanma kılavuzunuzda yazılı olan güvenlik kurallarını ve kullanma talimatlarını dikkatlice okuyunuz. Bu kullanma kılavuzunu ilerideki kullanımlar için saklayınız.



UYARI!

Cihazın tamiri ancak Fakir Yetkili Servisi tarafından yapılmalıdır (yetkili servis listesine bakınız). Yanlış tamir işlemleri kullanıcı için tehlike oluşturabilir.

Kutuyu Açma



İlk kullanımdan önce cihazı ve aksesuarları kutusundan çıkarınız, hasar ve arızalara karşı kontrol ediniz. Cihazda herhangi bir arıza ya da hasar var ise, cihazı kullanmayınız ve Fakir Yetkili Servisi'ne başvurunuz.

- Tamir işlemleri kesinlikle Fakir Yetkili Servisi tarafından yapılmalıdır. Düzgün olarak yapılmayan ve yetkisi olmayan kişilerce yapılan tamir işlemleri kullanıcı için zarara sebep olabilir.
- Cihazınızın açma-kapama tuşunun bulunduğu kısma delik veya yarık açmaya çalışmayınız.



UYARI!

Kesinlikle hatalı bir aleti kullanmayınız.



NOT!

Kutu ve paketleme elemanlarını ileride taşıma ihtimaline karşı saklayınız.

TR**Teknik Bilgiler**

Güç	: 890W
Gerilim	: 220-240V~ 50/60Hz
Toz Haznesi Hacmi	: 2 litre
Kullanım yarıçapı	: 8 metre
Kablo Boyu	: 5 metre
Filtre	: Hepa 13 Filtre + Kaset Filte (Sünger ve keçe filtre)

* Teknik ve tasarım değişiklikleri yapma hakkı saklıdır.

Ürününüz üzerinde bulunan işaretlemelerde veya ürünle birlikte verilen diğer basılı dökümanlarda beyan edilen değerler, ilgili standartlara göre laboratuvar ortamında elde edilen değerlerdir. Bu değerler, ürünün kullanım ve ortam şartlarına göre değişebilir.

Kutu İçindekiler

Cihaz	1	Hassas Koltuk Temizleme Aparatı	1
Yer Aparatı	1	Hepa-Filtre (Cihaza Takılı)	1
Vakum Hortumu	1	Kaset Filtre (Cihaza Takılı)	1
Teleskopik Vakum Borusu	1	Kullanım Kılavuzu	1
Kenar Köşe Aparatı	1		

Cihazın Tanıtımı



1. Ana gövde
2. Taşıma sapı
3. Toz haznesi
4. Toz haznesi kilidi
5. Hortum giriş ucu
6. Hortum tutma sapı
7. Esnek hortum
8. Teleskopik uzatma borusu
9. AÇMA/ KAPATMA Düğmesi
10. Kablo sarma düğmesi
11. Halı ve sert zeminlerde kullanılmak üzere ayarlanabilen yer aparatı
12. Hassas döşeme aparatı
13. Kenar köşe aparatı

Aksesuarlar

Kullanmak istediğiniz aparatı, vakum hortumu tutma sapına ya da teleskopik boruya yavaşça yerleştiriniz.

Kenar Köşe Aparatı

Döşemelerinin derin yerlerinin, köşelerin, çıkıntılıların ve süpürgeliklerin temizliğinde kullanılır.

Hassas Döşeme Aparatı

Hassas Döşemelik kumaşların, perdelerin temizliğinde kullanılır. Tekstil kumaşa özel temizlik sağlar.

Aparat Kullanım Tablosu

Aparat	Sert Zemin veya Halı	Minder Araları	Perde	Merdiven	Duvar	Mobilya
Yer Aparatı	√			√		
Döşeme Aparatı			√	√	√	√
Kenar-Köşe Aparatı		√		√	√	



NOT!

Aparatlarınızı kullanırken emiş gücünü düşük veya orta hızda ayarlayınız.

Aksesuarların Monte Edilmesi

1. Makine kapalı ve fiş prizden çekili olmalıdır.
2. İhtiyaca göre tutma sapına veya teleskopik borunun ucuna aksesuar aparatları takabilirsiniz

**DİKKAT!**

Filtreler cihazınıza takılı olarak gelecektir. Tüm filtrelerin doğru takılmış olduğundan emin olduğunuzda elektrik süpürgesini kullanınız. Filtreler hasarsız ve kuru olmalıdır. Uyumsuzluk elektrik süpürgenize zarar verebilir.

**DİKKAT!**

Elektrik süpürgesini yer aparatı olmadan kullanırsanız, eşyaların süpürülmesinde daha büyük kaza riskleri oluşur.

Çalıştırma

1. Şekilde belirtildiği gibi vakum hortumunu vakum girişine yerleştiriniz.
2. Hortum tutma sapını teleskopik borusunun içine doğru itiniz.
3. Teleskopik borunun diğer ucuna yer aparatını yerleştiriniz.
4. Vakum borusunun boyunu ayarlayınız, bunu yapmak için borunun üzerindeki tuşu ileri doğru itiniz. Ardından vakum borusunu istediğiniz uzunluğa gelinceye kadar çekiniz. Kilitlemek için boru üzerindeki tuşu bırakınız ve vakum borusunu serbest duruma getiriniz.
5. Kabloyu, fişi tutarak, kırmızı uyarı çizgisi çıkana dek çekebilirsiniz.
6. Elektrik süpürgesini açma/kapama düğmesine basarak açınız.
7. Süpürmek için, elektrik süpürgesini arkanızda olacak şekilde çekiniz

Cihazınız elektronik hız ayarına sahiptir. Emiş gücünü istediğiniz gibi düşürüp arttırabilirsiniz. Hız ayar düğmesini halı yüzeyler için orta/min seviyeye getiriniz parke ve ıslak zeminler için maksimum seviyeye getirmeniz tavsiye edilir.



1



3

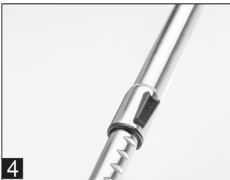

4



5





UYARI!

Çalışma alanını terk ederseniz, makineyi kapatınız.

Kullanım Sonrası



UYARI!

Süpürme işleminizi bitirmenin hemen ardından aşağıdaki işlemleri uygulayınız. Cihazınızı asla ortada bırakmayınız



1. Gövde üzerindeki açma kapama düğmesini kullanarak cihazınızı kapatınız.
2. Ardından cihazın fişini prizden çekiniz.
3. Gövde üzerindeki kablo sarma düğmesine bastığınızda, kablo otomatik olarak sarılacaktır. Kablo tümüyle sarılana kadar, fişini elinizle tutunuz.



NOT!

Sadece Fakir tarafından sağlanan orijinal filtreleri kullanınız. Ancak böylelikle mükemmel filtrelemeyi sağlayabilirsiniz

Filtre Değişim ve Toz Haznesinin Boşaltılması

Toz haznesinin dolması ve/veya filtrelerin tıkanması halinde cihazınızın vakum gücü düşer. Bu durumda, toz haznesini boşaltınız ve filtreleri değiştiriniz ya da vakum gücünü tıkayan etkeni gideriniz. (Bakınız: Sayfa 60 Sorun Giderme)

Toz Haznesinin Boşaltılması

Elektrikli süpürgeyi her zaman, toz haznesi takılıyken çalıştırınız. Elektrik süpürge çalışırken vakumunun düşük olduğunu hissederseniz toz haznesi hemen boşaltılmalıdır.

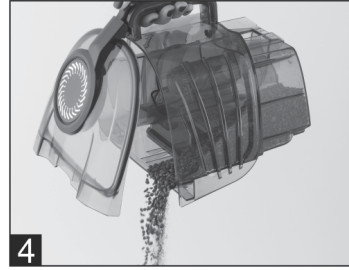
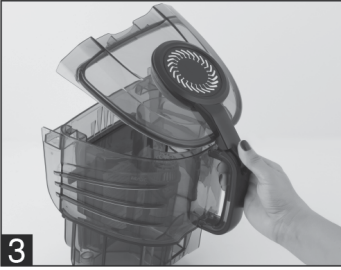

1. Esnek hortumu çıkarttıktan sonra, tutma sapının altındaki hazne açma kilidini gövde yönünde itiniz
2. Toz haznesini yukarıya doğru çekerek çıkartınız.
3. Baş parmağınızla toz haznesi açma koluna bastırarak hazne kapağını açınız.
4. Toz haznesini boşaltıp temizleyiniz.
5. Toz haznesi içerisindeki silindirik filtrenin de temiz olduğundan emin olunuz.
6. Hazneyi kaset filtreyi çıkartmanız şartıyla su altında yıkayabilirsiniz.
7. Haznenin iyice kurduğundan emin olduktan sonra filtreyi yerine yerleştiriniz.
8. Kapağı kapatıp toz haznesini ana gövde üzerindeki yerine yerleştiriniz ve kilitlendiğinden emin olunuz.



DİKKAT!

Cihazınızın yüksek performans göstermesi için toz haznesini her kullanımdan sonra boşaltmanızı tavsiye ederiz. Toz haznesindeki toz miktarı asla -max. seviyesini geçmemelidir.

Saklamak



- Cihazı bu şekilde taşıyabilmek için, yer, aparatını süpürgenizin alt kısmında bulunan park pozisyonu aparatına yerleştiriniz.
- Ardından süpürgenizi çocukların ulaşamayacağı bir yere kaldırınız.



DİKKAT!

Süpürgenizi kesinlikle, ısı yayan, radyatör, soba gibi cihazların yakınında, direkt güneş ışığı alan yerlerde bırakmayınız.

Kaset Filtre Temizlik ve Bakım Talimatı

Cihazınızın maksimum performansla çalışması için Kaset Filtrenin temiz olduğundan emin olunuz. Kaset filtre toz haznesi arkasına takılıdır.

Kaset filtreyi tutma yerinden yavaş ve dikkatli şekilde çıkartınız.



Kaset kapağını açmak için kaset kilitleme yuvasını orta noktasından ok yönünde esnetiniz ve kaset kapağını yavaşça çekiniz. Kaset kapağı takılı olduğu yerden kolayca ayrılacaktır.

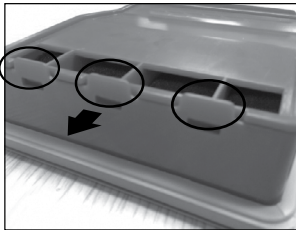

TR

Kaset kapađı ıkartıldıktan sonra siyah renk snger filtre ve beyaz renk filtreyi tutma halkasından tutarak ıkartınız.

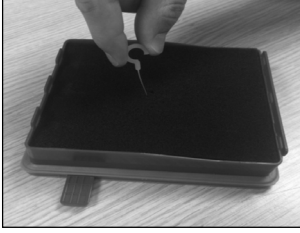

Filtreleri ılık suda -kirli yz aŐađıda kalacak Őekilde sudan geirerek- nazike yıkayınız ve tam kuruduđundan emin olduktan sonra gruplama talimatlarına gre kaset filtre iine yerleŐtiriniz.



DİKKAT!

Snger filtre ve kee filtre yıkarken ASLA itilenmemeli ve tam olarak kuruduđundan emin olunmadan yerine yerleŐtirilmemelidir.

Kaset iine ncelikle beyaz filtre tarafını yerleŐtiriniz.





Filtre grubunu yerleřtirdikten sonra filtre grubu kapađını kapatınız. Öncelikle resim 1 de gösterildiđi gibi alt tarafı yerleřtiriniz. Daha sonra resim 2 de görüldüğü gibi üst tarafını kapatınız ve kapandıđından emin olunuz.



HEPA



UYARI!

HEPA Filtreyi asla fırça ya da sert uçlu obje yardımıyla yıkamayınız. HEPA filtreyi ovalamayınız.



DİKKAT!

Makinenizin yüksek performansı için tüm filtrelerinizi 6 ayda bir deđiřtirmeniz tavsiye olunur.



UYARI!

Süpürgeyi temizlemeden ya da bakım yapmadan önce mutlaka kapatınız ve fiřini prizden çekiniz.

TR

**DİKKAT!**

Kesinlikle alkol ve solvent bazlı temizleyiciler kullanmayınız. Aksi takdirde cihazınıza zarar verebilirsiniz. Cihazınızı yumuşak ve hafif bir nemli bezle temizleyiniz. Aynı şekilde gerektiğinde toz haznesini de temizleyebilirsiniz. Hortum, fırça vb. aksesuarlar belirli aralıklarda tıkanıklığa karşı kontrol edilip temizlenmelidir.

Sorun Giderme

Ürünü Fakir Yetkili Servisine göndermeden önce, sorunları çözebilmek için, aşağıdaki tabloyu kullanabilirsiniz.

**UYARI!**

Sorunu çözmeye başlamadan önce, cihazı kapatınız ve ana fişini çekiniz. Kesinlikle hatalı ürünü kullanmayınız.

SORUN	MUHTEMEL NEDEN	ÇÖZÜM
Makine çalışmadığında	Fişi takılmamıştır ya da makine çalıştırılmamıştır.	Fişi takınız ya da makineyi çalıştırınız.
	Soketten geçen akım bulunmamaktadır.	Elektrik süpürgesini akım geçtiğinden emin olduğunuz başka bir sokete bağlayınız.
	Kablo zarar görmüştür.	Fakir Yetkili Servisinden kabloyu değiştiriniz.
Makine tozları çekmediğinde	Toz haznesi doludur ya da bloke olmuştur.	Toz haznesini boşaltınız/ temizleyiniz.
	Seçilen fırça yüzeye uygun değildir.	Fırçanızı yüzeye uygun olan ile değiştiriniz.
	Filtre kirlenmiştir.	İlgili filtreyi temizleyiniz. Kaset Filtre, HEPA, keçe filtre ve sünger filtrenin temiz olduğundan emin olunuz.
	Hortum, vakum borusu ya da aparat tıkanmıştır.	Tıkanmayı gideriniz. Gerekirse bunun için uzun bir tahta kullanabilirsiniz.



Makine çalışma esnasında fazla ses yapıyorsa	Çekilen objeler hava yolunu tıkkıyor olabilir.	Objeleri yerinden alarak tıkanmayı gideriniz. Gerekirse bunun için uzun bir tahta kullanabilirsiniz
--	--	---



NOT!

Müşteri Hizmetleri'ni aramadan önce, kendiniz sorunu/ hatayı gidermeyi araştırınız. Bunun için "SORUN GİDERME" bölümüne bir göz atın. Eğer sorunu/hatayı gideremiyorsanız, lütfen Müşteri Hizmetleri'ni arayınız. Aramadan önce lütfen model ismi, ürün seri numarasını hazır tutunuz. Bu bilgileri ürününüzdeki TİP ETİKETİ'nde bulabilirsiniz.
Danışma Hattı: (+90 212) 444 0 241

Geri Dönüşüm

Cihazın kullanım ömrünün bitmesi halinde, elektrik kablosunu keserek kullanılmayacak hale getiriniz.
Ülkenizde mevcut bulunan yasalara göre, bu tür cihazlar için özel olarak belirlenmiş çöp kutularına cihazı bırakınız.



Elektriksel atıklar, normal çöplerle birlikte atılmamalıdır.

Cihazı elektriksel atıklar için belirlenmiş çöp kutularına atınız.

Cihazın paketleme elemanları geri dönüşüme uygun maddelerden üretilmiştir. Bunları geri dönüşüm çöp kutularına atınız.



Cihaz AEEE Yönetmeliğine uygundur.

Sevk

Cihazın, orijinal ambalajında veya zarar görmesini önlemek için, iyi ve yumuşak pakette taşınması gerekmektedir.

Русский

О руководстве по эксплуатации.....	60
Значения символов	60
Ответственность	60
Декларация соответствия CE	60
Сфера использования.....	61
Несанкционированная эксплуатация	61
Безопасность является важным фактором	63
Предупреждения о безопасности	63
Вскрытие упаковки.....	66
Техническая информация	66
Содержимое коробки.....	67
Описание устройства	67
Аксессуары.....	68
Включение	69
После использования.....	70
Замена фильтра и опорожнение пылесборника	70
Разгрузка пылесборника	70
Хранение	72
Устранение неисправностей	75
Утилизация.....	77
Транспортировка.....	77

RU

Уважаемый покупатель,

Благодарим вас за выбор продукции компании Fakir Hausgeräte, произведённой с использованием современных и инновационных технологий, и надеемся, что наш продукт прослужит вам долгие годы. Перед использованием продукта внимательно прочитайте данное руководство по эксплуатации и сохраните его для дальнейшего использования в качестве справочного материала.

О руководстве по эксплуатации

Руководство по эксплуатации предназначено для правильной и безопасной работы устройства. Для соблюдения собственной безопасности и безопасности окружающих просим Вас внимательно ознакомиться с данным руководством по эксплуатации перед включением прибора.

Значения символов

В этом руководстве используются следующие символы.



ПРЕДУПРЕЖДЕНИЕ!

Этот знак указывает на опасности, которые могут привести к ранениям или смертельному исходу.



ОСТОРОЖНО!

Данный символ указывает на опасность, которая может привести к повреждению или сбоям в работе изделия.



ПРИМЕЧАНИЕ!

Указывает на важную и полезную информацию в руководстве пользователя.

Ответственность

«Fakir Elektrikli Ev Aletleri Dış Tic. A.Ş.» не несет ответственности за всякого рода повреждения, которые могут возникнуть в результате несоблюдения данного руководства и в случаях его эксплуатации вне рамок его использования после ремонта вне сервисных центров Fakir.

Декларация соответствия CE

Данное изделие произведено в соответствии со стандартами ЕС (2014/30/EU) «Электромагнитная совместимость» и «Директива о низком напряжении» (2014/35/EU). Данный прибор имеет символ CE на заводской табличке.

Fakir Elektrikli Ev Aletleri Dış Tic. A.Ş. оставляет за собой право вносить изменения в дизайн и оснащение изделий.



Сфера использования

Модель изделия предназначена для домашнего использования. Она не предназначена для рабочего и промышленного применения. Гарантия не распространяется на обслуживание изделия, поврежденного в результате несанкционированного использования.

Несанкционированная эксплуатация

В случаях нижеуказанной несанкционированной эксплуатации устройству может быть нанесен вред и такая эксплуатация может привести к травмам;

- Это устройство не пригодно для использования лицами с ограниченными умственными способностями или лицами, не обладающими достаточными знаниями для использования подобных устройств. Ни в коем случае не допускайте такие лица к использованию устройства.
- Изделие не является игрушкой. Поэтому не разрешайте детям играть с изделием и соблюдайте осторожность при эксплуатации рядом с детьми.
- Храните вдали от детей такие упаковочные материалы, как картон и пакеты. В противном случае, дети могут нанести себе вред, заглотив части. Игра с упаковочными пакетами может привести к удушью-заглатыванию.



ПРЕДУПРЕЖДЕНИЕ!

- Устройством не могут пользоваться дети младше 8 лет, люди с ограниченными физическими, сенсорными или умственными возможностями или люди, которые не умеют обращаться с данным устройством, до тех пор, пока они не получат все необходимые инструкции по использованию данного устройства или будут осуществлять пользование устройством под присмотром ответственных лиц.
- Следите за тем, чтобы дети не играли с изделием.
- Запрещается выполнение очистки и повседневного обслуживания прибора детьми без наблюдения взрослых.
- Держите пластмассовую пленку вдали от детей. Опасность удушья!
- Дети младше 3 лет должны находиться вдали от устройства, если они не находятся под постоянным наблюдением взрослых.
- Разрешается использование данного изделия лицами с ограниченными физическими, сенсорными или умственными способностями или с недостатком опыта и/или знаний (включая детей), только если они находятся под присмотром взрослых или были проинструктированы в отношении безопасного использования изделия и поняли связанные с этим опасности.
- Дети должны находиться под присмотром взрослых, во избежание игры с изделием.
- Изделие не предназначено для игры.
- Разрешается включение и выключение данного изделия детьми старше 3 и младше 8 лет, только если они находятся под наблюдением взрослых или были проинструктированы в отношении безопасного использования изделия и поняли связанные с этим опасности. Непременным условием в данной ситуации является правильная установка компонентов изделия и нахождение в соответствующем положении.
- Запрещается подключение изделия к источнику электропитания, разбор его компонентов и выполнение очистки и обслуживания детьми старше 3 и младше 8 лет.
- Изделие не должно использоваться без наблюдения.



Безопасность является важным фактором

Для соблюдения собственной безопасности и безопасности окружающих просим Вас внимательно ознакомиться с данным руководством по эксплуатации перед включением прибора. Сохраните данное руководство для последующего обращения.

При эксплуатации электрических устройств всегда следует принимать следующие меры. Во избежание возгорания, поражения электрическим током и травм;

- Перед использованием прибора убедитесь, что напряжение сети совместимо с напряжением прибора.
- Изделие не является игрушкой. Поэтому не разрешайте детям им пользоваться и будьте внимательны при использовании устройства рядом с детьми.
- Перед первой эксплуатацией проверьте устройство на наличие повреждений и неисправностей. Если в изделии имеются какие-либо неисправности или повреждения, не используйте его и обратитесь в авторизованный сервисный центр Fakir.

Предупреждения о безопасности

При эксплуатации электрических устройств всегда следует принимать следующие меры. Во избежание возгорания, поражения электрическим током и травм;

- Внимательно ознакомьтесь с приведенной в руководстве пользователя информацией. Пожалуйста, сохраните руководство пользователя. Передайте руководство пользователя, если понадобится, следующему владельцу вместе с прибором.
- Убедитесь в сохранности устройства и идущими в комплекте насадок.
- При обнаружении неисправностей обратитесь в авторизованный сервисный центр Fakir.
- В целях предотвращения риска удушья детей или младенцев держите подальше защитные пакеты насадок и самого

устройства.

- Не используйте изделие, если вы думаете, что есть какие-либо проблемы в изделии, коробке, кабеле, штепселе. Обратитесь в ближайший авторизованный сервис компании Fakir.
- Если в устройстве имеются какие-либо неисправности или повреждения, не используйте его и обратитесь в Авторизованный Сервисный Центр Fakir.
- Данная модель прибора не предназначена для уборки влажных напольных покрытий, всасывания еще не остывшего пепла, острых металлических предметов или кусочков стекла, огнеопасных веществ. Всасывание опасных веществ устройством может нанести вред здоровью.
- В случае неисправности устройства обратитесь в авторизованный сервисный центр Fakir. Ни в коем случае не ремонтируйте самостоятельно.
- Не используйте изделие для чистки пластмассы, цемента, каменной пыли и муки.
- Во избежание поражения электрическим током, не прикасайтесь к устройству мокрыми руками.
- Вытягивайте вилку из розетки электросети берясь за вилку. Не пытайтесь тянуть за шнур питания. Это может повредить кабель.
- Следите за тем, чтобы сетевой шнур не подвергался воздействию жары или химически агрессивных жидкостей.
- Не допускайте попадания каких-либо предметов во всасывающее отверстие. Это может привести к перегреву устройства.
- Не используйте устройство на открытом воздухе. Грязь или дождь могут отрицательно сказаться на работе устройства.
- Не погружайте устройство в воду, защищайте от дождя или влаги.
- Напряжение, указанное на табличке модели, должно соответствовать напряжению сети.
- Не используйте удлинитель при эксплуатации прибора.



- Никогда не оставляйте включенный прибор без присмотра. Никогда не разрешайте детям играть с изделием.
- Перед очисткой / уходом / наполнением / опорожнением, а также при возникновении неисправностей следует выключать все выключатели и вынуть вилку из розетки электросети.
- Перед использованием устройства убедитесь в правильной установке фильтра и отсутствии каких-либо предметов во всасывающем отверстии. Фильтры должны быть неповрежденными и сухими. В противном случае электрический пылесос может быть поврежден.
- Отсоедините прибор от сети перед очисткой или обслуживанием.
- При очистке лестницы прибор должен находиться ниже пользователя.



Класс защиты от поражения электричеством



ПРИМЕЧАНИЕ!

Внимательно прочитайте правила безопасности и инструкции по эксплуатации, указанные в настоящем руководстве. Храните настоящее руководство по эксплуатации для последующего обращения к нему.



ПРЕДУПРЕЖДЕНИЕ!

Ремонт устройства должен осуществляться только авторизованными сервисными службами Fakir (см. перечень авторизованных сервисов). Неправильные ремонтные работы могут вызвать опасные ситуации.

RU

Вскрытие упаковки

Перед первым использованием выньте устройство и аксессуары из коробки и проверьте их на наличие повреждений и неисправностей. Если в изделии имеются какие-либо неисправности или повреждения, не используйте его и обратитесь в авторизованный сервисный центр Fakir.

- Ремонтные работы должны проводиться только авторизованным сервисным центром Fakir. Неправильно проведенные ремонтные работы, выполненные посторонними лицами могут послужить причиной неисправностей.

- Не пытайтесь проделать отверстия или щель на кнопке включения/выключения устройства.

**ПРЕДУПРЕЖДЕНИЕ!**

Категорически запрещается использовать неисправный прибор.

**ПРИМЕЧАНИЕ!**

Сохраните коробку и упаковочные материалы для возможной транспортировки в будущем.

Техническая информация

Мощность	: 890 Вт
Напряжение	: 220-240 В~ 50/60 Гц
Вместимость пылесборника	: 2 литра
Радиус использования	: 8 метров
Длина шнура	: 5 метров
Фильтр	: Фильтр Нера 13 + Картриджный фильтр (Фильтр из губки и войлока)

- Мы оставляем за собой право вносить технические и проектные изменения. Значения, указанные в имеющихся на продукции маркировках или на прилагаемых к продукции публичных документах являются значениями, полученными в лабораторных условиях по соответствующим стандартам. Эти значения могут изменяться в зависимости от условий эксплуатации.



Содержимое коробки

Устройство	1	Насадка для очистки мягкой мебели	1
Насадка для пола	1	Фильтр Нера (Установлен на прибор)	1
Шланг	1	Картриджный фильтр (Установлен на прибор)	1
Телескопическая всасывающая трубка	1	прибор)	1
Насадка для чистки краев и углов	1	Руководство по эксплуатации	1

Описание устройства

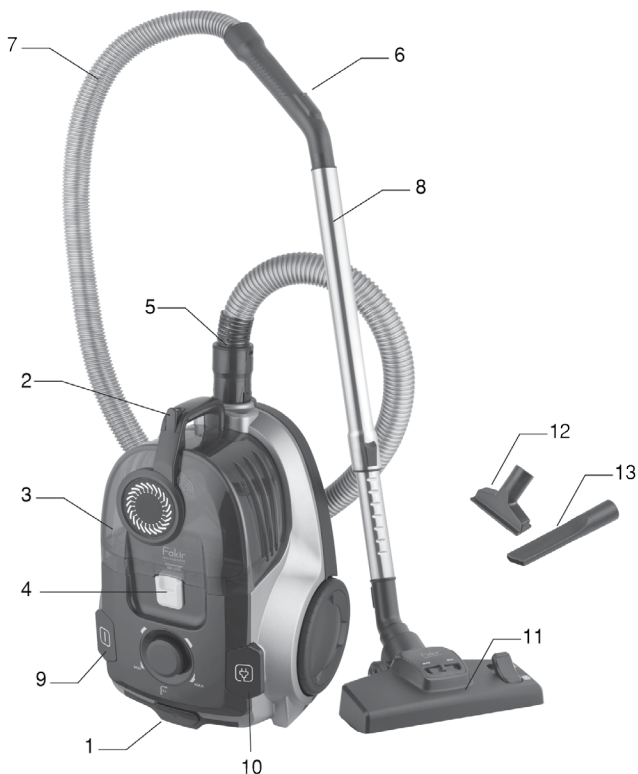

- | | |
|-----------------------------------|---|
| 1. Основной корпус | 9. Кнопка ВКЛЮЧЕНИЯ / ВЫКЛЮЧЕНИЯ |
| 2. Рычаг извлечения пылесборника | 10. Кнопка сматывания кабеля |
| 3. Пылесборник | 11. Регулируемая насадка для пола для использования на паласах и жестком поле |
| 4. Кнопка блокировки пылесборника | 12. Насадка для деликатных материалов |
| 5. Вход для шланга | 13. Насадка для углов |
| 6. Рукоятка шланга | |
| 7. Гибкий шланг | |
| 8. Телескопическая трубка | |

RU**Аксессуары**

Разместите желаемую насадку на рукоятке всасывающего шланга или телескопической трубке.

Насадка для чистки краев и углов

Используется для труднодоступных частей обивки, уступов и плинтусов.

Насадка для деликатных материалов

Используется для чистки деликатных обивочных тканей и штор. Обеспечивает специальную очистку текстиля.

Таблица для использования насадок

Насадка	Твердый пол или ковер	Площади между матрасами	Шторы	Лестница	Стена	Мебель
Насадка для пола	√			√		
Насадка для мебели			√	√	√	√
Насадка для чистки краев и углов		√		√	√	

**ПРИМЕЧАНИЕ!**

Настройте мощность всасывания на слабую или среднюю скорость при использовании насадок.

Установка аксессуаров

Изделие должно быть выключено и отключено от сети. 2. Вы можете прикрепить насадки-аксессуары на конец рукоятки или телескопической трубы при необходимости.

**ОСТОРОЖНО!**

Фильтр будут установлены на ваш прибор заранее. Используйте пылесос, если вы уверены, что все фильтры установлены правильно. Фильтры должны быть неповрежденными и сухими. Несоответствие может повредить электрический пылесос.



ОСТОРОЖНО!

Если вы используете пылесос без напольной насадки, при очистке увеличивается риск несчастных случаев.

Включение

1. Установите вакуумный шланг на вакуумный вход, как показано на рисунке
2. Вставьте рукоятку шланга в телескопическую трубку.
3. Прикрепите насадку для пола на другой конец телескопической трубы.
4. Установите длину телескопической трубы, чтобы сделать это, нажмите кнопку на трубе вперед. Затем потяните телескопическую трубу на нужную длину. Отпустите кнопку на трубке и установите трубу пылесоса в свободное положения, чтобы заблокировать.
5. Вы можете размотать кабель, держа за розетку, пока не увидите красную предупреждающую полосу.
6. Включите пылесос, нажав кнопку включения / выключения.
7. Поставьте пылесос, так чтобы он был позади вас во время использования.

Ваш прибор имеет электронную регулировку скорости. Вы можете уменьшать и увеличивать мощность всасывания по желанию. Рекомендуется устанавливать среднюю/минимальную скорость для ковров, и максимальную скорость для паркета и влажных поверхностей с помощью кнопки регулировки скорости.

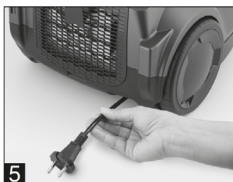
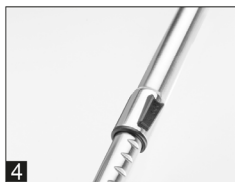

ПРЕДУПРЕЖДЕНИЕ!

Если оставляете рабочее место без присмотра, отключите устройство

После использования**ПРЕДУПРЕЖДЕНИЕ!**

Выполните следующие действия сразу же после окончания пылесборки. Никогда не оставляйте устройство в работе



1. Отключите изделие, нажав кнопку включения/выключения на корпусе.
2. Затем извлеките вилку устройства из розетки.
3. При нажатии кнопки сматывания кабеля на корпусе, кабель автоматически сматывается.
4. Держите шнур в руках до полного скручивания кабеля.

**ПРИМЕЧАНИЕ!**

Используйте только фильтры, рекомендованные производителем. Только таким образом Вы сможете получить превосходную фильтрацию.

Замена фильтра и опорожнение пылесборника

При заполнении пылесборника и/или забивания фильтров уменьшается вакуумная сила устройства. В этом случае, опорожните пылесборник или замените фильтр, или изымите предметы, препятствующие работе пылесоса. (См. Выявление неисправностей на странице 80)

Разгрузка пылесборника

Не включайте пылесос без пылесборника и установленных фильтров. Если во время работы пылесоса вы чувствуете, что пыль плохо всасывается, пылесборник следует немедленно опорожнить.

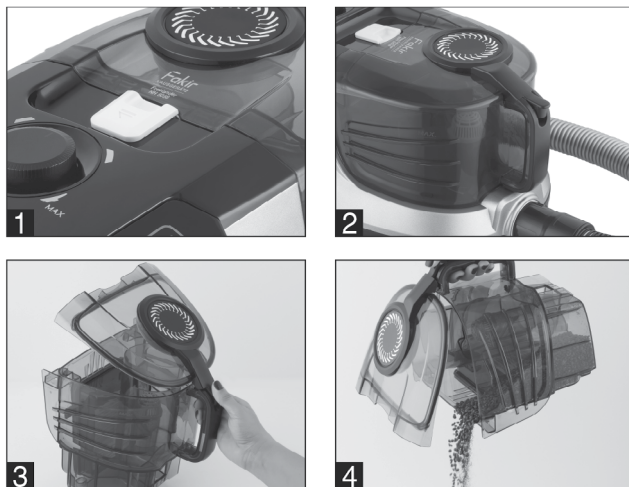

1. После снятия гибкого шланга сдвиньте замок емкости в направлении корпуса.
2. Выньте пылесборник, потянув его вверх.
3. Откройте крышку емкости, нажав большим пальцем на рычаг для открывания пылесборника.
4. Опустошите/очистите пылесборник.
5. Убедитесь, что цилиндрический фильтр в пылесборнике также чист.
6. После снятия кассетного фильтра вы можете промыть пылесборник водой.
7. Установите фильтр обратно, убедившись, что пылесборник полностью высох.
8. Закройте крышку пылесборника и установите его на основной корпус и убедитесь, что он зафиксирован на месте.



ОСТОРОЖНО!

Для более высокой производительности вашего изделия рекомендуется опорожнять пылеуловитель после каждого использования. Количество пыли в пылесборнике никогда не должно превышать уровня макс.

RU

Хранение



- Для переноски устройства таким образом установите насадку для пола в позицию парковки, расположенную на нижней части пылесоса.
- После этого уберите пылесос в место, недоступное для детей.



ОСТОРОЖНО!

Не производите уборку пылесосом в непосредственной близости от сильно нагретых поверхностей, рядом с радиатором, плитой, а также в местах хранения легковоспламеняющихся жидкостей.

Инструкции по очистке и обслуживанию кассетного фильтра:

Убедитесь, что кассетный фильтр чист для максимальной производительности изделия. Кассетный фильтр установлен сзади пылесборника.

Медленно и осторожно снимите кассетный фильтр.



Чтобы открыть кассетную крышку, расслабьте кассетный фиксатор в направлении стрелки от средней точки и осторожно потяните за крышку. Кассетная крышка легко выйдет из своего места.

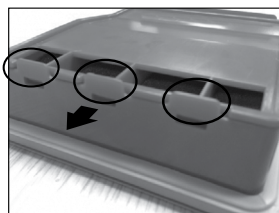

После снятия кассетной крышки, снимите, держа за их кольца, губковый фильтр черного цвета и фильтр белого цвета.



Вымойте фильтры теплой водой, удерживая их грязные стороны вниз и установите их в кассетный фильтр после высыхания согласно инструкции группирования.



ОСТОРОЖНО!

НИКОГДА не трите губковый и войлочный фильтры при мытии и не устанавливайте их, не убедившись, что они полностью высохли.

Сначала установите белый фильтр.



После размещения группы фильтров, закройте крышку группы фильтров. Сначала установите нижнюю часть, как показано на Рисунке 1. Затем закройте верхнюю часть, как показано на Рисунке 2, и убедитесь, что все закрыто.

RU



HEPA

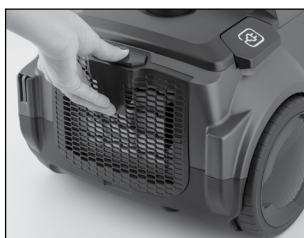

ПРЕДУПРЕЖДЕНИЕ!

При очистке фильтра HEPA нельзя использовать щетку или предметы с острыми концами. Не трите фильтр HEPA.



ОСТОРОЖНО!

Для высокой производительности вашего изделия рекомендуется заменять все фильтры раз в 6 месяца.



ПРЕДУПРЕЖДЕНИЕ!

Перед очисткой или уходом за изделием убедитесь в том, что пылесос выключен от электропитания.



ОСТОРОЖНО!

Запрещается использовать для чистки поверхностей, деталей и насадок растворители или абразивные чистящие средства. В противном случае, устройство может быть повреждено. Корпус устройства протирайте мягкой слегка влажной тканью, после чего вытрите насухо. Таким же образом Вы можете очистить и пылесборник. Следует периодически проверять насадки на наличие засоренности.

Устранение неисправностей

Вы можете использовать нижеуказанную таблицу для устранения неисправностей перед отправлением прибора в авторизованный центр Fakir.



ПРЕДУПРЕЖДЕНИЕ!

Перед устранением неисправности выключите прибор и отсоедините его от сети. Ни в коем случае не используйте неисправный прибор.

ПРОБЛЕМА	ВЕРОЯТНЫЕ ПРИЧИНЫ	РЕШЕНИЕ
Если изделие не работает	Изделие не подключено к сети или не включено.	Подключите его к сети или включите фильтров.
	В розетке нет тока.	Подключите пылесос в розетку, в напряжении которой вы уверены.
	Кабель поврежден.	Замените кабель через авторизованный центр Fakir.

Если изделие не всасывает пыль	Пылесборник заполнен или заблокирован.	Опорожните пылесборник/ очистите.
	Выбранная щетка не подходит для поверхности.	Используйте щетку, подходящую для поверхности.
	Фильтр загрязнен.	Очистите соответствующий фильтр. Убедитесь, что кассетный фильтр, НЕРА-фильтр, войлочный фильтр и губчатый фильтр чисты.
	Шланг, вакуумная труба или насадка заблокирована.	Очистите заблокированную часть. При необходимости вы можете использовать длинный деревянный предмет для этой цели.
Если прибор слишком шумит при работе	Всасываемые предметы могут заблокировать путь всасывания.	Убрав предметы очистите заблокированную часть. При необходимости вы можете использовать длинный деревянный предмет для этой цели.

**ПРИМЕЧАНИЕ!**

Попробуйте устранить проблему / ошибку самостоятельно перед обращением в службу поддержки клиентов.

Для этого обратитесь к главе “УСТРАНЕНИЕ НЕИСПРАВНОСТЕЙ” . Если вы не можете устранить проблемы, обратитесь в Службу поддержки клиентов. Перед тем, как позвонить, держите имя модели и серийный номер изделия наготове. Данная информация содержится на заводской табличке устройства. Линия для консультации: (+90 212) 444 0 241



Утилизация

В случае окончания срока службы прибора, отрежьте его электрический кабель и приведите в состояние непригодности.

Согласно действующим в нашей стране законам, такие устройства следует выбрасывать в специальные мусорные контейнеры.



Запрещена утилизация электрических отходов вместе с бытовыми.

Утилизируйте электрические отходы в специально отведенные для этого мусорные ящики.



Упаковочный материал прибора изготавливается из вторично перерабатываемых материалов. Их следует выбрасывать в контейнеры для вторично перерабатываемых отходов.



Прибор соответствует требованиям директивы AEEE.

Транспортировка

Для предотвращения повреждения устройства его следует транспортировать в мягком и прочном пакете и собственной упаковке.

80	حول ارشادات الاستخدام
80	معاني الرموز
80	المسؤولية
80	بيان المطابقة CE للمواصفات الأوروبية
81	مجالات الاستخدام
81	الاستخدام غير المصرح به
83	السلامة هامة للغاية
83	تحذيرات الأمان
85	فتح الصندوق
85	البيانات التقنية
86	محتويات الغلاف
86	التعريف بالجهاز
87	الملحقات
88	التشغيل
88	بعد الاستخدام
91	التخزين;
94	حل المشكلات
95	إعادة التدوير
95	الإرسال

عزيزي العميل،
نتمنى لك أياماً جيدة في استخدام منتجك، ونشكرك على اختيارك لمنتجات فكير للأدوات المنزلية الكهربائية، والتي هي علم في تقديم التكنولوجيا المبتكرة. نرجو منك قراءة دليل الاستخدام هذا بعناية قبل استخدام المنتج وحفظه لاحتمالية الحاجة إليه في المستقبل.

حول إرشادات الاستخدام
تم إعداد هذه الإرشادات من أجل استخدام الجهاز بشكل صحيح وآمن. يرجى قراءة دليل الاستخدام قبل تشغيل الجهاز حفاظاً على سلامتكم.

معاني الرموز
يمكنك رؤية الرموز الواردة أدناه في دليل الاستخدام هذا.



تحذير!

توضح هذه الإشارة المخاطر التي قد تؤدي إلى الإصابة أو الوفاة.



تنبيه!

توضح هذه الإشارة المخاطر التي قد تؤدي إلى تعرض الجهاز لأي ضرر.



ملاحظة!

توضح البيانات الهامة والمفيدة التي يحتوي عليها دليل الاستخدام.

المسؤولية

شركة Fakir للمنتجات الكهربائية المنزلية، غير مسؤولة عن الأعطال التي قد تتشكل في المنتج بسبب عدم اتباع التعليمات الواردة في دليل الاستخدام، أو تصليح وصيانة الجهاز في مكان غير خدمات Fakir المعتمدة، أو استخدام الجهاز لأغراض غير المصمم لأجلها. ش.م. لا تقبل المسؤولية.

بيان المطابقة CE للمواصفات الأوروبية

تم تصميم وإنتاج هذا الجهاز بما يتوافق مع توجيهات الاتحاد الأوروبي المتعلقة بالتوافق الكهرومغناطيسي 2014/30/EC، والجهد 2014/35/EC. يحتوي هذا الجهاز على إشارة CE في ملصق نمط الجهاز. تحتفظ شركة Fakir بحقوق التعديلات في التصميم والمكونات.

مجالات الاستخدام

لقد تم تصميم هذا الجهاز للاستخدام المنزلي. هذا الجهاز غير مناسب للاستخدام في أماكن العمل والمنشآت الصناعية. وأي عطل قد يظهر نتيجة الاستخدامات المخالفة، فسيتم التعامل مه خارج نطاق الضمان من قبل الخدمة المعتمدة.

الاستخدام غير المصرح به

قد تؤدي الاستخدامات الغير مصرح بها والموضحة في أدناه إلى تعرض الجهاز للضرر أو حدوث إصابات؛

- هذا الجهاز غير مناسب لاستخدام الأشخاص الذين يعانونه من اضطرابات عقلية أو الذين ليس لديهم خبرة كافية حول طريقة التعامل معه. ولذلك يرجى عدم السماح لهؤلاء الأشخاص باستخدام الجهاز.
- الجهاز ليس لعبة. ولهذا يجب ألا يسمح للأطفال باللعب به، والحذر أثناء استخدامه بالقرب منهم.
- يجب إبعاد الأكياس أو ورق الكارتون المتواجد داخل العلبة عن متناول الأطفال. بخلاف ذلك، فقد يقوم الأطفال بإبتلاعها، مما يؤدي إلى حدوث مخاطر جسيمة.

تحذير!

- يمكن استخدام الجهاز بواسطة الأطفال ابتداءً من سن 8 وما فوق، أو أصحاب الإعاقة البدنية والعقلية، أو من ليس لديهم معلومات كافية؛ وذلك إذا أعطيت لهم تعليمات حول استخدام الجهاز بشكل آمن، وتم التأكد من إدراكهم للخطر الذي قد يحدث.
- يجب ألا يلعب الأطفال بالجهاز.
- يجب ألا تتم عملية تنظيم أو صيانة أو إصلاح المنتج عن طريق الأطفال، ما لم يكونوا تحت مراقبة ومتابعة.
- احتفظ بفلاتر الكربون بعيداً عن متناول الأطفال. خطر الإختناق!
- يجب إبعاد الأطفال أقل من 3 سنوات عن الجهاز قدر الإمكان، ما لم يكونوا تحت رقابة ومتابعة مستمرة.
- هذا الجهاز لم يصمم من أجل استخدامه بواسطة الأشخاص محدودي القدرات الذهنية والبدنية والعقلية أو الأشخاص عديمي الخبرة والتجربة (بما في ذلك الأطفال) إلا في حالة متابعتهم وإعطائهم كافة التعليمات المتعلقة بطريقة الاستخدام الآمن للجهاز وإدراكهم للمخاطر، بما في ذلك الأطفال.
- يجب الاحتفاظ بالجهاز بعيداً عن متناول الأطفال لضمان عدم عبثهم به.
- لا يجب استخدام الجهاز كأداة للعب واللهو.
- بالنسبة للأطفال أكبر من 3 سنوات وأصغر من 8 سنوات، يجب أن يكون استخدامهم للمنتج تحت رقابة ومتابعة أو في حالة تزويدهم بمعلومات عن أمن وسلامة الجهاز وإدراكهم للمخاطر التي قد تنتج عن الجهاز يمكنهم فتح وإغلاقه. وفي هذه الحالة يشترط أن يكون المنتج في وضعية الاستخدام العادي ومجهز للاستخدام.
- لا يجب أن يتعامل الأطفال أكبر من 3 سنوات وأقل من 8 سنوات مع المقبس الكهربائي للجهاز أو ضبط وإعداد الجهاز أو عمل إجراءات التنظيف والإصلاح والصيانة.
- لا يجب استخدام الجهاز بدون رقابة أو متابعة.

السلامة هامة للغاية

- يرجى قراءة دليل الاستخدام قبل تشغيل الجهاز حفاظاً على سلامتكم. يرجى الاحتفاظ بدليل الاستخدام في مكان آمن للرجوع إليه في أي وقت.
- يجب اتخاذ التدابير التالية أثناء استخدام أي جهاز كهربائي. لتجنب الحراق أو خطر الصدمة الكهربائية أو الإصابات الشخصية،
- قبل البدء في استخدام الجهاز، يجب التأكد من مطابقة فولطيته من فوطية الشبكة الكهربائية في المنزل.
 - الجهاز ليس لعبة. ولهذا يجب ألا يسمح للأطفال باللعب به، والحذر أثناء استخدامه بالقرب منهم.
 - أكد من عدم وجود أي تلف أو عطل بالجهاز قبل استخدامه. في حالة وجود أي خلل أو عطل، يرجى عدم استخدام الجهاز، والتواصل مع خدمة عملاء **Fakir**.

تحذيرات الأمان

- يجب اتخاذ التدابير التالية أثناء استخدام أي جهاز كهربائي. لتجنب الحراق أو خطر الصدمة الكهربائية أو الإصابات الشخصية،
- يرجى قراءة البيانات الواردة في دليل الاستخدام بدقة تامة. يرجى الاحتفاظ بدليل الاستخدام في حالة إعطاء الجهاز لشخص آخر، يجب تسليمه دليل الاستخدام برفقة الجهاز.
 - تأكد من أن كافة ملحقات الجهاز كاملة أثناء إخراجها من الغلاف.
 - في حالة وجود أي نقصان ضمن ملحقات الجهاز، يرجى التوجه لمركز الخدمة.
 - يجب إبعاد أغلفة الجهاز والملحقات عن الأطفال لتجنب خطر الاختناق.
 - لا تحاول تشغيل الجهاز في حالة إحتوائه على أي مشكلة، أو تلف في الخزانة، أو الكابل، أو القابس. ومن ثم التوجه إلى أقرب فرع لمركز الخدمة.
 - في حالة وجود أي خلل أو عطل، يرجى عدم استخدام الجهاز، والتواصل فريق خدمة العملاء الخاص بـ **Fakir**.
 - لا تحاول استخدام الجهاز لتنظيف الأرضيات المبللة، أو الرماد الساخن، أو القطع الزجاجية أو المعدنية، أو المواد الحارقة، أو الملابس. يجب ألا يستخدم الجهاز لتنظيف المواد المضرة بالصحة.
 - في حالة تعرض الجهاز لأي عطل، يجب إصلاح ذلك العطل بواسطة مركز خدمة فقير فقط. لا تحاول تصليح الجهاز بنفسك بأي شكل من الأشكال.
 - لا تستخدم الجهاز لتنظيف الأسطح المغطاة بالمواد البلاستيكية أو الأسمنت، أو غبار الأحجار، أو الدقيق.

AR

- هناك خطر حدوث صدمة كهربائية بسبب تشغيل الجهاز بالقوة الكهربائية، ولهذا السبب لا يجب لمس مقبس الكهرباء بأيدي مبللة.
- عند نزع المحول عن المقبس، يجب الإمساك بالمحول. وليس بالإمساك بالكابل. بخلاف ذلك، قد يتعرض الكابل للتلف.
- في حالة تلف الكابل الكهربائي، يجب ألا يحتك في أي مصدر حراري، أو أطراف حادة.
- يجب التأكد من عدم دخول أي عنصر إلى الأجزاء المفتوحة في الجهاز أثناء تشغيله. غلق الثقوب الهوائية في الجهاز يؤدي إلى ارتفاع درجة الماكينة بشكل كبير.
- يجب عدم استخدام المنتج في الأماكن المفتوحة. قد تتأثر الماكينة بشكل سلبي نتيجة للأوساخ أو المطر.
- لا تحاول غمس الجهاز في الماء بأي شكل من الأشكال، كما يجب عليك حمايته من المطر والرطوبة.
- يجب استخدام الجهاز بنفس القيمة الفولطية المدونة على ملصق الجهاز.
- لا تحاول استخدام الجهاز من خلال كابل تمديد.
- لا تبتعد عن الجهاز أثناء إتصال التيار الكهربائي. لا تسمح للأطفال باللعب بالجهاز.
- تأكد دائماً أن الجهاز غير متصل بالتيار الكهربائي، أثناء تركيب الإكسسوارات، وفك وتركيب اجهاز وتمييزه.
- تأكد أن الفلتر مثبت في مكانه الصحيح قبل التشغيل، وكذلك تأكد من عدم وجود أي جسم عالق في الأماكن المفتوحة للمكنسة الكهربائية. يجب أن يكون الفتر جافاً وغير عاطل. في حالة عكس ذلك فإن هذا قد يعرض المكنسة الكهربائية للضرر.
- افصل الجهاز عن الكهرباء قبل التنظيف والصيانة.
- عند كنس الدرج، يجب أن يكون الجهاز أسفل المستخدم.

فئة الحماية ضد الصدمات الكهربائية



ملاحظة!



يجب قراءة دليل الاستخدام بشكل دقيق. يجب الاحتفاظ بهذا الدليل للرجوع إليه في وجود ضرورة لذلك مستقبلياً.

تحذير!



يجب صيانة وتصليح الجهاز بواسطة خدمة Fakir المعتمدة حصراً (راجع قائمة مراكز خدمات الصيانة المعتمدة).
قد يتسبب إصلاح الجهاز بشكل خاطئ إلى حدوث مخاطر جسيمة للمستخدم.

فتح الصندوق



أخرج الجهاز وملحقاته من الصندوق، وتأكد من عدم وجود أي تلف أو عطل بها. في حالة وجود أي خلل أو عطل، يرجى عدم استخدام الجهاز، والتواصل مع خدمة عملاء Fakir.

- يجب إصلاح الجهاز بواسطة خدمة Fakir المعتمدة فقط. حيث إن الإصلاح الغير صحيحة قد تسبب أضرار لا يحمد عقباها.
- لا تحاول فتح ثقب أو شق في مكان زر التشغيل والإغلاق.

تحذير!



يجب عليك عدم استخدام أي آلة تحتوي على خلل.

ملاحظة!



احتفظ بعلمية و غلاف الجهاز ، لاستخدامهم عند الحاجة لنقل الجهاز .

البيانات التقنية

الطاقة	: 890 وات
التيار	: 220-240 فولت ~، 50/60 هرتز
السعة الاستيعابية لوعاء الغبار	: 2 لتر
نصف قطر الاستخدام	: 8 متر
طول الكابل	: 5 متر
الفلتر	: فلتر Hepa 13 + فلتر شريطي (فلتر إسفنجي ولباد)

*حقوق إجراء التغييرات التقنية والتصميمية محفوظة

القيم المدونة على جسم المنتج أو المذكورة في الكتيبات المطبوعة المرفقة بالجهاز، هي متوسط القيم والأرقام البيانية التي تم التوصل إليها في معامل الاختبارات مقارنة بالقيم القياسية. وقد تتغير هذه القيم وفقاً لشروط استخدام المنتج والبيئة المحيطة.

AR

- 1 أداة تنظيف المقاعد الحساسة
- 1 فلتر Hepa (مثبت في الجهاز)
- 1 فلتر شريطي (مثبت في الجهاز)
- 1 دليل المستخدم

- 1 محتويات الغلاف
- 1 الجهاز
- 1 أداة تنظيف الأرضية
- 1 خرطوم الشفط
- 1 ماسورة الشفط التلسكوبية
- 1 أداة تنظيف الزوايا والحواف

التعريف بالجهاز



- 8. ماسورة تمديد تسلكوبية
- 9. زر التشغيل/الإغلاق
- 10. زر لف الكابل
- 11. أداة تنظيف الأرضية التي يمكن استخدامها على السجاد والأرضيات الصلبة
- 12. أداة تنظيف الفرش الحساس
- 13. أداة تنظيف الزوايا والأركان

- 1. الوحدة الأساسية
- 2. رافعة إخراج حاوية الغبار
- 3. وعاء الغبار
- 4. قفل وعاء الغبار
- 5. طرف مدخل الخرطوم
- 6. مقبض إمساك الخرطوم
- 7. خرطوم مرن

الملحقات

قم بتركيب القطعة المراد تثبيتها بهدوء على عصا مسك خرطوم الشفط أو الأنبوب التليسكوبية.

قطعة تنظيف الزوايا والحواف

تستخدم لتنظيف المناطق العميقة في الأثاث، والزوايات، والأركان.

قطعة تنظيف الأماكن الحساسة

تستخدم في تنظيف الأقمشة ذات العاملة الحساسة والستائر. تستخدم لتحقيق نظافة خاصة للأقمشة والمفروشات.

جدول استخدام الأدوات

الموبايل والأثاث	الحائط	الدرج	الستائر	فواصل الوسائد	الأرض الصلبة والسجاد	الأداة
		√			√	أداة تنظيف الأرضية
√	√	√	√			أداة الفرش
	√	√		√		أداة تنظيف الزوايا والأركان

ملاحظة!



عند استخدام جهازك، اضبط قوة الشفط على سرعة منخفضة أو متوسطة.

تركيب الملحقات

1. يجب إيقاف تشغيل الجهاز وفصله.
2. يمكنك تركيب أدوات الملحقات في مقبض الإمساك أو في طرف الماسورة التلسكوبية وفقاً للحاجة.

تنبيه!



سيتم إرسال الفلاتر بشكل مثبت في الجهاز. **انتبه!** يجب أن يكون الفلتر سليم بدون أي كسور وجاف. عدم ملائمة التيار الكهربائي قد تسمم ضرر للمنتج.

تنبيه!



إذا كنت تستخدم المكنسة الكهربائية بدون أداة الأرضية، فقد تتشكل مخاطر أكبر نتيجة لکنس الأغراض.

التشغيل

1. ضع خرطوم الشفط في مدخل الشفط كما هو موضح في الشكل.
2. ادفع مقبض الخرطوم في الماسورة التلسكوبية.
3. ضع أداة تنظيف الأرضية في الطرف الآخر من الماسورة التلسكوبية.
4. قم بضبط أنبوب الشفط، ويمكن ذلك من خلال سحب الزر الموجود على الأنبوب. ثم اسحب ماسورة الشفط حتى تصل إلى الطول المطلوب. وللقفل، حرر الزر الموجود على الماسورة وحرر ماسورة الشفط.
5. يمكنك سحب الكابل عن طريق الضغط على القابس حتى يظهر خط التحذير الأحمر.
6. افتح المكنسة الإلكترونية من خلال الضغط على زر التشغيل والغلق.
7. للتنظيف، اسحب المكنسة الكهربائية بينما تكون خلفك.

يحتوي جهازك على ضبط إلكتروني للسرعة. يمكنك زيادة أو تقليل قوة الشفط وفقاً لاحتياجاتك. يوصى بوضع زر ضبط السرعة إلى المستوى المتوسط / الحد الأدنى لأسطح السجاد وإلى المستوى الأقصى للأرضيات المبللة والباركيه.



تحذير!



يجب اغلاق الجهاز عند ترك مكان العمل.

بعد الاستخدام

تحذير!



عقب الانتهاء من عملية لتنظيف مباشرة، قيم بعمل التطبيقات/ الخطوات التالية. لا تترك الجهاز في منتصف المكان.

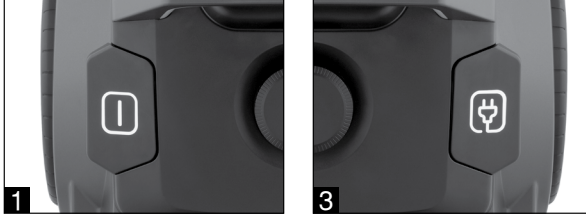

1. اغلق الجهاز باستخدام زر التشغيل والإغلاق.
2. اسحب قابس الجهاز من الكهرباء.
3. يتم لف الكابل الكهربائي تلقائياً بالضغط على الزر المخصص لذلك.
4. امسك السلك الكهربائي في يدك إلى أن يتم لف السلك كاملاً.

ملاحظة!



استخدم الفلاتر المنتجة من قبل شركة FAKIR فقط لا غير. وبهذا ستضمن أفضل أداء للفلاتر والتنقية.

تغيير الفلتر وتفريغ خزانة الأتربة

في حالة امتلاء خزينة الغبار و/ أو انسداد الفلتر فإن هذا يضعف قوة شفط الجهاز. في هذه الحالة، قم بتفريغ خزينة الغبار و قم بتغيير الفلاتر أو أفضي على سبب انسداد قوة الشفط. (انظر: صفحة 98 إزالة المشاكل)

تفريغ خزانة الغبار

قم بتشغيل المكنسة الكهربائية دائماً أثناء تركيب خزينة الغبار. إذا شعرت أن المكنسة الكهربائية منخفضة الأداء في الشفط أثناء تشغيل المكنسة الكهربائية، فيجب تفريغ حاوية الغبار على الفور.

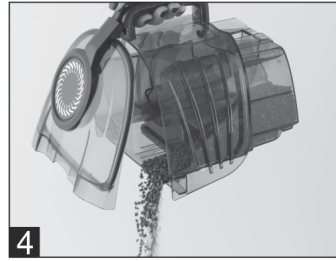
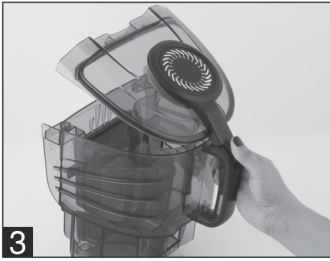

1. بعد إزالة الخرطوم المرن، ادفع قفل فتح الوعاء أسفل المقبض باتجاه الجسم
2. اسحب وعاء الغبار لأعلى.
3. افتح غطاء الوعاء بالضغط على ذراع فتح وعاء الغبار بإبهامك.
4. أفرغ خزانة الغبار، ثم نظفها.
5. تأكد من أن الفلتر الاسطواني داخل وعاء الغبار نظيفًا.
6. يمكنك غسل الوعاء تحت المياه بشرط إخراج الفلتر الشريطي.
7. بعد التأكد من جفاف الوعاء تمامًا، قم بتثبيت الفلتر في مكانه.
8. أغلق الغطاء، وضع وعاء الغبار في مكانه على الجسم الرئيسي وتأكد من قفلها.

تنبيه!

للحصول على أعلى أداء للجهاز، نوصي بتفريغ خزانة الغبار بعد كل استخدام. يجب ألا تتجاوز كمية الغبار في وعاء الغبار المستوى الأقصى.

التخزين;



- حمل الجهاز بهذه الطريقة، ضع أداة تنظيف الأرضية على أداة وضع الانتظار الموجود أسفل المكنسة الكهربائية.
- بعد ذلك قم بتخزين المكنسة في مكان بعيد عن متناول الأطفال.

تنبيه!



يجب إبعاد المكنسة الكهربائية عن الحرارة، وأشعة الشمس المباشرة والأشعة المشعة والأماكن المماثلة.

تعليمات تنظيف وصيانة الفلتر المركب

تأكد من نظافة الفلتر المركب من أجل الحصول على أعلى أداء. الفلتر الشريطي مثبت خلف وعاء الغبار. أخرج الفلتر الشريطي من موضع الإمساك ببطئ وحذر.



افتح غطاء الفلتر الشريطي، قم بثنى فتحة قفل الفلتر الشريطي في اتجاه السهم من النقطة الوسطى واسحب غطائه برفق. سيتم فصل غطاء الفلتر الشريطي بسهولة من مكانه.

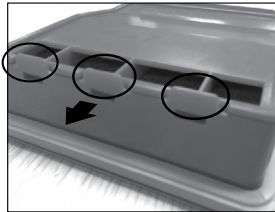

بعد إزالة غطاء الفلتر الشريطي، أخرج الفلتر الإسفنجي الأسود والفلتر الأبيض ممسكاً بحلقة المقبض.

AR



اغسل الفلاتر بلطف بالماء الفاتر واشطفها تحت الماء بحيث يكون جهة الجانب المتسخ نحو أسفل، وبعد التأكد من أنها جافة تمامًا، ضعها في موضعها مرة أخرى وفقًا لتعليمات التركيب.



تنبيه!



يجب عدم فرك الفلتر الإسفنجي وفلتر اللباد أبدًا أثناء الغسيل ويجب عدم إعادتهما إلى مكانهما قبل التأكد من جفافهما تمامًا.

قم بتركيب طرف الفلتر الأبيض أولاً داخل الفلتر الشريطي.



أغلق الغطاء بعد تثبيت مجموعة الفلتر.

أولاً، ثبت الجانب السفلي بالشكل الموضح في الصورة 1. بعد ذلك، أغلق الجانب العلوي بالشكل الموضح في صورة 2، وتأكد من إغلاقه.



HEPA

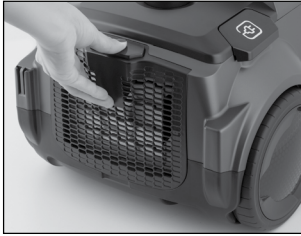

تحذير!



لا تقم بغسيل فلتر HEPA باستخدام الفرشاة أو أي جسم آخر له أطراف. لا تدعك فلتر HEPA.

تنبيه!



للحصول على أعلى أداء للجهاز، نوصي بتغيير جميع الفلاتر مرة كل 6 أشهر.

تحذير!



يجب نزع القابس من المقبس قبل تنظيف الجهاز أو صيانته.

تنبيه!



لا تستخدم أي منتجات تحتوي على كحوليات أو مواد مذيبة لتنظيف الجهاز. بخلاف ذلك، سيتضرر الجهاز بشكل كبير. قم بتنظيف الجهاز باستخدام قطعة قماش ناعمة مبللة. يمكنك تنظيف خزينة الغبار بنفس الشكل. يجب تنظيف الخرطوم والفرشة والملحقات الأخرى بشكل دوري لتجنب تعرضها للإسداد.

حل المشكلات

قبل إرسال المنتج إلى خدمة Fakir المعتمدة، يمكنك استخدام الجدول أدناه لحل المشكلات.

تحذير!



قبل البدء في حل المشكلة، أوقف تشغيل الجهاز واسحب قابس التيار الكهربائي. لا تستخدم أي منتج يحتوي على تلف.

المشكلة	السبب المحتمل	الحل
عند عدم عمل المكنسة	قد يكون السلك الكهربائي غير متصل أو لم يتم تشغيلها.	قم بتوصيل المقبس الكهربائي أو قم بتشغيل المكنسة.
	لا يوجد تيار كهربائي في مقبس الكهرباء.	قم بتوصيل المكنسة الكهربائية بمقبس آخر متصل بالتيار.
	قد يكون السلك الكهربائي قد تعرض للضرر.	استبدل الكابل بأخر من خدمة Fakir المعتمدة.
المكنسة لا تسحب الأتربة	قد تكون خزانة الغبار ممتلئة أو تواجه انسداد.	أفرغ خزانة الغبار ونظفها.
	الفرشاة غير مناسبة للوجه المراد تنظيفه.	استبدل الفرشاة بأخرى جديدة مناسبة.
	الفلتر متسخ.	قم بتنظيف الفلتر ذو الصلة. تأكد من نظافة الفلتر الشريطي وفلتر HEPA البلبادي والفلتر الإسفنجي.
أثناء تشغيل الجهاز إذا صدر صوت عالي	قد يكون هناك انسداد في الخرطوم أو في أنبوب الشفط أو القطعة الطرفية.	نظف هذا الانسداد. إذا تطلب الأمر استخدام لوحة طويلة لهذا الأمر.
	فقد يكون الجسم المشفوط يسد مسار الهواء	أخرج الأجسام ونظف هذا الانسداد. إذا تطلب الأمر استخدام لوحة طويلة لهذا الأمر.

ملاحظة!



حاول البحث عن سبب العطل قبل الاتصال بخدمة العملاء. ومن أجل ذلك، أنظر إلى قسم "حل المشكلات". وإذا لم تتمكن من حل المشكلة، يرجى الاتصال بخدمة العملاء. يجب تحضير الاسم والرقم التسلسلي للمنتج قبل الإتصال. ويمكنك إيجاد هذا البيانات على ملصق الجهاز. خط الاستعلام: (90+212) 0 444 241

إعادة التدوير

في حالة إنتهاء العمر الإفتراضي للجهاز ، قم بإعاقه استخدامه مرة أخرى من خلال قطع الكابل الكهربائي. يرجى وضع هذا الجهاز في صناديق القمامة المحددة بشكل خاصة لمثل هذه النوع من الأجهزة، وفقاً للقوانين السارية في دولتكم.

لا يجب إلقاء المخلفات الكهربائية مع المخلفات العادية. يجب وضع هذا الجهاز في صناديق القمامة المخصصة للمخلفات الكهربائية. لقد تم إنتاج غلاف الجهاز من مواد مناسبة لإعادة التدوير. من فضلك ألقِ الغلاف في صناديق القمامة المخصصة لإعادة التدوير.



مطابق للائحة المخلفات الكهربائية والإلكترونية.



الإرسال

يجب حمل الجهاز في غلافه الأصلي أو في غلاف بحالة جيدة حتى لا يتعرض للضرر.

98	درباره دستور العمل استفاده
98	معنی نمادها
98	مسئولیت
98	اعلامیه انطباق CE
98	حوزه استفاده
99	استفاده غیر مجاز
100	مسائل امنیتی مهم
101	هشدارهای ایمنی
102	باز کردن جعبه
103	اطلاعات فنی
103	محتویات جعبه
104	معرفی دستگاه
104	تجهیزات جانبی
105	طرز کار کردن با دستگاه
106	پس از استفاده
107	تعویض فیلتر و خالی کردن ظرف گرد و غبار
107	خالی کردن ظرف گرد و غبار
108	نگهداری از دستگاه
111	عیب یابی
112	باز یافت
112	انتقال یا نحوه فرستادن

مشتری گرامی

که فناوری های نوآورانه ای **Fakir Hausgeräte** امیدواریم از دستگاه خود در اوقات خوبی استفاده کنید و از انتخاب را ایجاد می کند، سپاسگزاریم. از شما خواهشمندیم قبل از استفاده از این کالا، دفترچه راهنمای کاربر را به دقت بخوانید و در صورت

در باره دستورالعمل استفاده

این کتابچه راهنمای کاربر برای اطمینان از استفاده صحیح و ایمنی از دستگاه تهیه شده است. برای ایمنی خود و دیگران، قبل از کار با این کالا، دفترچه راهنمای کاربر را بخوانید

معنی نمادها

نمادهای زیر را در این راهنمای کاربر مشاهده خواهید کرد

**! هشدار**

این علامت نشان دهنده خطراتی است که می تواند منجر به جراحت یا مرگ شود

**! توجه**

این علامت خطراتی را نشان می دهد که ممکن است باعث آسیب یا اختلال در عملکرد کالای شما شود

**! توجه داشته باشید**

اطلاعات مهم و مفید را در دفترچه راهنمای کاربر نشان می دهد

مسئولیت

شرکت سهامی تجاری و خارجی لوازم خانگی برقی فاکیر در مورد هرگونه آسیبی که ممکن است در نتیجه رعایت نکردن دستورالعمل های این کتابچه راهنمای کاربر رخ دهد مسئول نیست. شرکت مزبور همچنین در مورد ضررهایی که دستگاه در مکانی غیر از خدمات مجاز فاکیر تعمیر شود یا در خارج از محدوده خود استفاده شود، مسئولیتی را نمی پذیرد

CE اعلامیه انطباق

و همچنین با سازگاری اکثر و مغناطیسی اتحادیه اروپا 35/2014/EU این دستگاه به طور کامل با دستورالعمل های ولتاژ بر روی برجسب کالا می باشد CE مطابقت دارد. این محصول دارای نشان (30/2014/EU) شرکت سهامی تجاری و خارجی لوازم خانگی برقی فاکیر حق ایجاد تغییرات طراحی و سخت افزار را برای خود محفوظ می دارد.

حوزه استفاده

مدل کالا برای مصارف خانگی طراحی شده است. برای محیط کار و مصارف صنعتی مناسب نیست. در صورت بروز هرگونه نقص در محصول به دلیل استفاده های دیگر، خدمات مجاز ما خدماتی را خارج از محدوده گارانتی ارائه خواهد داد

استفاده غیر مجاز

- این کالا ممکن است در نتیجه استفاده های غیر مجاز زیر آسیب ببیند یا باعث آسیب شود.
- افرادی که از نظر ذهنی ناپایدار هستند و یا هیچ اطلاعی از استفاده از چنین وسایلی ندارند، نباید از این وسیله استفاده کنند. لطفاً به این افراد اجازه استفاده از دستگاه را ندهید.
 - دستگاه اسباب بازی نیست. بنابراین اجازه ندهید کودکان از دستگاه استفاده کنند و در استفاده از دستگاه در نزدیکی کودکان بیشتر مراقب باشید.
 - موادی مانند کیسه های پلاستیکی و مقوای مورد استفاده در بسته بندی دستگاه را از دسترس کودکان دور نگه دارید. در غیر این صورت این خطر وجود دارد که کودکان با بلعیدن چنین موادی به خود آسیب برسانند. مخصوصاً کودکانی که با کیسه های بسته بندی بازی می کنند ممکن است دچار خطر خفگی یا بلع بشوند

! هشدار

- در صورتی که در مورد استفاده ایمنی از این کالا، نظارت یا آموزش لازمه داده شود و با درک احتمالی خطرات، کودکان بالای ۸ سال و افراد با توانایی های جسمی، حسی یا ذهنی محدود یا فاقد تجربه و دانش می توانند از دستگاه مورد نظر استفاده بکنند.
- کودکان نباید با این کالا بازی کنند.
- نظافت و نگهداری از این کالا را کودکان نمی توانند انجام دهند مگر اینکه تحت نظارت باشند.
- مواد بسته بندی را دور از دسترس کودکان قرار دهید. زیرا خطر خفگی وجود دارد!
- کودکان زیر ۳ سال باید از دستگاه دور نگه داشته شوند مگر اینکه تحت نظارت دائمی باشند.
- در صورت نظارت و تامین ایمنی از طرف اشخاص مسئول و همچنین استفاده از دستورالعمل های لازمه این دستگاه می تواند توسط افرادی (از جمله کودکان) با توانایی های جسمی، حسی یا ذهنی پایین یا فاقد تجربه و/یا دانش استفاده شود.
- کودکان باید تحت نظارت باشند تا اطمینان حاصل شود که با دستگاه بازی نمی کنند.
- این دستگاه نباید برای اهداف بازی استفاده شود.
- در صورت تحت نظارت بودن و دادن آموزش ایمنی و در درک خطرات احتمالی، کودکان بالای ۳ سال و زیر ۸ سال فقط می توانند از دستگاه در زمینه خاموش و روشن استفاده کنند. در چنین حالتی، دستگاه باید در موقعیت استفاده عادی خود قرار داشته باشد یا به درستی نصب شده باشد.
- کودکان بالای ۳ سال و کمتر از ۸ سال نباید دستگاه را به پریز برق وصل کنند، تنظیماتی را روی دستگاه انجام دهند یا عملیات تمیز کردن یا نگهداری را انجام دهند.
- دستگاه نباید بدون مراقبت استفاده شود.

مسائل امنیتی مهم

- قبل از استفاده از این کالا، برای ایمنی خود و دیگران، این راهنما را با دقت بخوانید. این راهنما را برای مراجعات بعدی در مکانی امن نگهداری کنید.
- برای جلوگیری از آتش سوزی، برق گرفتگی و جراحت؛ هنگام استفاده از وسایل برقی همیشه باید اقدامات احتیاطی زیر را رعایت کرد.
- قبل از استفاده از این کالا، لطفاً بررسی کنید که آیا ولتاژ اصلی مورد استفاده شما با ولتاژ دستگاه سازگار است یا خیر.
 - این وسیله اسباب بازی نیست. بنابراین هرگز نباید اجازه دهید فرزندان با دستگاه بازی کنند و زمانی که کودکان نزدیک دستگاه هستند بیشتر مراقب باشید.

- قبل از اولین استفاده، دستگاه را از نظر آسیب یا نقص بررسی کنید. در صورت خرابی یا آسیب دیدن این کالا لطفاً از کالا استفاده نکنید و با خدمات مجاز شرکت فاکیر تماس بگیرید.

هشدارهای ایمنی

- اقدامات احتیاطی زیر همیشه باید برای جلوگیری از خطرات ناشی از آتش سوزی، برق گرفتگی و صدمات شخصی در هنگام استفاده از این وسیله الکتریکی انجام شود.
- قبل از اولین استفاده حتماً اطلاعاتی که در دفترچه راهنمای کاربر به شما داده شده است را به دقت بخوانید. لطفاً دفترچه راهنمای کاربر را نگه دارید. اگر قصد دارید دستگاه را به شخص ثالث بدهید، حتماً دفترچه راهنما را به همراه آن ارائه دهید.
- هنگامی که برای اولین بار کالا را باز می کنید، مطمئن شوید که لوازم جانبی و تجهیزات کامل هستند.
- اگر کم و کاستی در جعبه وجود دارد، لطفاً با نزدیکترین خدمات مجاز فاکیر تماس بگیرید.
- کیسه های محافظ لوازم و دستگاه را از کودکان و نوزادان دور نگه دارید تا از خطر خفگی جلوگیری شود.
- اگر فکر می کنید مشکلی و با ایرادی در دستگاه، قاب، کابل یا دوشاخه آن وجود دارد، با دستگاه کار نکنید و با نزدیکترین خدمات مجاز فاکیر تماس بگیرید.
- در صورت وجود ایراد یا آسیب در سیم برق یا دوشاخه دستگاه، از دستگاه استفاده نکنید و با نزدیکترین خدمات مجاز فاکیر تماس بگیرید.
- از این کالا برای جاروب کف های مرطوب، خاکسترهایی که هنوز خنک نشده اند، قطعات فلزی یا شیشه ای تیز، مواد قابل اشتعال یا لباس های خود استفاده نکنید.
- دستگاه نباید برای جارو کشیدن مواد مضر برای سلامتی استفاده شود.
- در صورت معیوب بودن دستگاه باید توسط سرویس مجاز فاکیر تعمیر شود. هرگز خودتان آن را تعمیر نکنید.
- از دستگاه برای جاروب سطوح پوشیده از پلاستیک، سیمان، گرد و غبار سنگ و آرد استفاده نکنید.
- از آنجایی که دستگاه با برق کار می کند، خطر برق گرفتگی وجود دارد بنابراین هرگز با دست خیس دوشاخه را لمس نکنید.
- زمانی که می خواهید دوشاخه را جدا کنید، حتماً با نگه داشتن دوشاخه آن را بکشید. سعی نکنید با نگه داشتن سیم برق بکشید. زیرا ممکن است به کابل آسیب برساند.
- مراقب باشید به کابل برق آسیب نرسانید یا از تماس آن با منابع گرما یا لبه های تیز اطمینان حاصل نکنید.
- در حین کار مراقب باشید که در قسمت های باز دستگاه چیزی گیر نکند. بستن دریچه های هوا باعث داغ شدن بیش از حد دستگاه می شود.
- در فضای باز استفاده نکنید. ماشین شما ممکن است تحت تأثیر آلودگی یا باران قرار گیرد.
- هرگز دستگاه خود را در آب غوطه ور نکنید و از آن در برابر باران یا رطوبت محافظت کنید.

- مطمئن شوید که از دستگاه خود در محدوده ولتاژ نوشته شده روی برچسب دستگاه استفاده کنید.
- از دستگاه با کابل دراز شونده استفاده نکنید.
- هرگز دستگاه خود را در حالی که به برق متصل است، بدون مراقبت رها نکنید.
- اجازه ندهید کودکان بدون نظارت شما با دستگاه بازی کنند.
- هنگام نصب یا خارج کردن لوازم جانبی یا تمیز کردن و نگهداری دستگاه، مطمئن شوید که دوشاخه در پریز نیست.
- قبل از کار، مطمئن شوید که فیلترها در جای خود قرار دارند و هیچ جسمی در قسمت های باز جاروبرقی گیر نکرده است. فیلترها باید دست نخورده و خشک باشند. در غیر این صورت ممکن است جاروبرقی شما آسیب ببیند.
- قبل از تمیز کردن و نگهداری، دستگاه را از برق بکشید.
- هنگام جارو کردن پله ها، دستگاه باید در قسمت پایینی کاربر قرار گیرد.

کلاس حفاظت در برابر شوک الکتریکی



توجه داشته باشید!



قوانین ایمنی و دستورالعمل های عملیاتی نوشته شده در دفترچه راهنمای کاربر خود را به دقت بخوانید. این کتابچه را راهنمای کاربر را برای استفاده در آینده نگه دارید.

ا هشدار!



تعمیر دستگاه فقط باید توسط سرویس مجاز فاکیر انجام شود (به لیست خدمات مجاز مراجعه کنید). تعمیرات نادرست ممکن است خطری برای کاربر ایجاد کند.

باز کردن جعبه

قبل از اولین استفاده، لوازم جانبی دستگاه را از بسته بندی خارج کرده و آسیب و نقص را بررسی کنید. در صورت وجود هرگونه نقص یا آسیب بر روی تجهیزات، از دستگاه استفاده نکنید و با خدمات مجاز فاکیر تماس بگیرید.



تعمیرات فقط باید توسط سرویس مجاز فاکیر انجام شود. تعمیراتی که به طور ناکافی یا توسط افراد غیرمجاز انجام شود ممکن است به کاربر آسیب برساند. در قسمتی که دکمه روشن/خاموش قرار دارد سوراخ یا پارگی ایجاد نکنید.

! هشدار



هرگز از محصول معیوب یا مشکلدار استفاده نکنید.

! توجه داشته باشید



جعبه و عناصر بسته بندی را در صورت حمل و نقل آینده نگه دارید.

اطلاعات فنی

- قدرت : 890 وات
- ولتاژ : 220-240 ولت -, Hz 50/60
- حجم : 2 لیتر
- شعاع استفاده: 8 متر
- طول کابل : 5 متر
- فیلتر : فیلتر هپا 13 + فیلتر کاست (فیلتر اسفنجی و نمدی)
- حق ایجاد تغییرات فنی و طراحی محفوظ است. مقادیر اعلام شده بر روی علامت گذاری روی کالای شما یا سایر اسناد چاپی ارائه شده به همراه دستگاه، مقادیری است که در محیط آزمایشگاهی طبق استانداردهای مربوطه به دست آمده است. این مقادیر ممکن است بسته به استفاده و شرایط محیطی کالا متفاوت باشد.

محتویات جعبه

- دستگاه 1
- دستگاه کف 1
- شیلنگ جاروبرقی 1
- لوله خلاء تلسکوپي 1
- دستگاه لبه و گوشه 1
- دستگاه نظافت مبل حساس 1
- فیلتر هپا (نصب شده در دستگاه) 1
- فیلتر کاست (ضمیمه شده به دستگاه) 1
- راهنمای کاربر 1

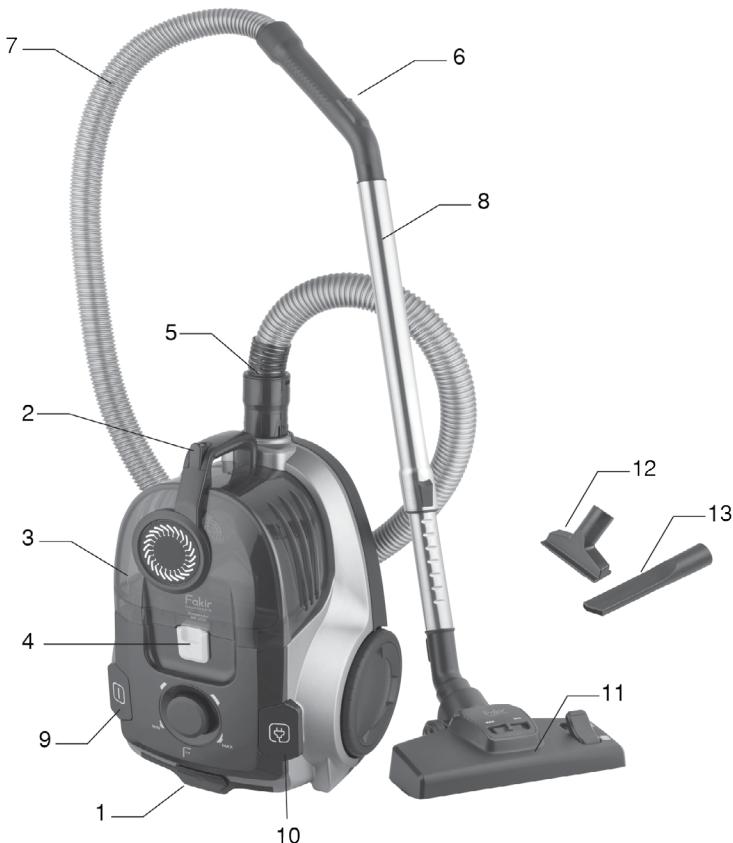

1. بدنه اصلی
2. اهرم رهاسازی ظرف گرد و غبار
3. محفظه گرد و غبار
4. قفل ظرف گرد و غبار
5. انتهای ورودی شیلنگ
6. دسته شلنگ
7. شلنگ انعطاف پذیر

8. لوله اکستنشن تلسکوپی
9. دکمه ON/OFF
10. دکمه برگشت کابل
11. دستگاه کف قابل تنظیم برای استفاده در فرش و کف سخت
12. دستگاه تخمگذار دقیق
13. دستگاه گوشه لبه

تجهیزات جانبی

دستگاهی را که می خواهید استفاده کنید به آرامی روی دسته شلنگ جاروبرقی یا لوله تلسکوپی قرار دهید.

دستگاه گوشه لبه

برای تمیز کردن قسمت های عمیق کف، گوشه ها، برآمدگی ها و قرنیزها استفاده می شود.

دستگاه فرش دقیق

برای تمیز کردن پارچه های ظریف و پرده های اثاثه یا لوازم داخلی استفاده می شود. تمیز کردن ویژه پارچه نساجی را فراهم می کند.

جدول استفاده از دستگاه

مبل	دیوار	پله	پرده	بین کوسن ها	کف سخت یا فرش	دستگاه
		√			√	دستگاه کف
√	√	√	√			دستگاه فرش
	√	√		√		دستگاه لیه گوشه

!توجه داشته باشید



هنگام استفاده از دستگاه، قدرت مکش را روی سرعت کم یا متوسط تنظیم کنید.

نصب لوازم جانبی

1. دستگاه باید خاموش باشد و دوشاخه باید از پریز جدا شود.
2. در صورت نیاز می توانید وسایل جانبی را به دسته یا انتهای لوله تلسکوپی متصل کنید.

!توجه



فیلترها روی دستگاه شما نصب خواهند شد. زمانی از جاروبرقی استفاده می کنید مطمئن باشید که همه فیلترها به درستی نصب شده باشند. فیلترها باید سالم و خشک باشند. ناسازگاری ممکن است به جاروبرقی شما آسیب برساند.

!توجه



اگر از جاروبرقی بدون اتصال به کف استفاده کنید، ریسک خطر در هنگام جارو بیشتر است.

طرز کار کردن با دستگاه

1. شیلنگ جاروبرقی را همانطور که در شکل نشان داده شده است وارد ورودی خلاء کنید.
2. دسته شلنگ را به داخل لوله تلسکوپی فشار دهید.
3. دستگاه کف را در انتهای دیگر لوله تلسکوپی قرار دهید.
4. طول لوله وکیوم را تنظیم کنید، برای این کار دکمه روی لوله را به جلو فشار دهید. سپس لوله وکیوم را بکشید تا به طول دلخواه شما برسند. برای قفل کردن، دکمه روی لوله را رها کرده و لوله وکیوم را رها کنید.
5. می توانید با نگه داشتن دوشاخه کابل را بکشید تا خط هشدار قرمز ظاهر شود.
6. جاروبرقی را با فشار دادن دکمه روشن/خاموش روشن کنید.
7. برای جاروب جاروبرقی را پشت سر خود بکشید.

دستگاه شما دارای تنظیم الکترونیکی سرعت است. شما می توانید قدرت مکش را به دلخواه کاهش یا افزایش دهید. توصیه می شود دستگیره تنظیم سرعت را برای سطوح فرش روی سطح متوسط/حداقل و برای پارکت و کف مرطوب روی سطح حداکثر تنظیم کنید.

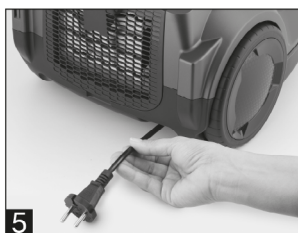
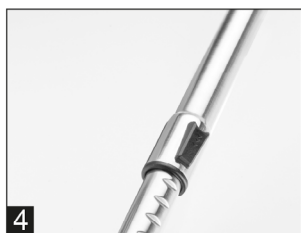

بلافاصله پس از تکمیل فرآیند جارو کردن، مراحل زیر را دنبال کنید. هرگز دستگاه خود را در حالت خوابیده رها نکنید.

پس از استفاده



بلافاصله پس از تکمیل فرآیند جارو کردن، مراحل زیر را دنبال کنید. هرگز دستگاه خود را در حالت خوابیده رها نکنید.



1. دستگاه خود را با استفاده از دکمه روشن/خاموش روی بدنه خاموش کنید.
2. سپس دستگاه را از برق بکشید.
3. هنگامی که دکمه سیم پیچ کابل را روی بدنه فشار می دهید، کابل به طور خودکار پیچیده می شود.
4. دو شاخه را با دست نگه دارید تا کابل کاملا پیچیده شود.

!توجه داشته باشید



فقط از فیلترهای اصلی ارائه شده توسط شرکت فاکیر استفاده کنید. فقط از این طریق می توانید از فیلترینگ کامل اطمینان حاصل کنید.

تعویض فیلتر و خالی کردن ظرف گرد و غبار

اگر ظرف گرد و غبار پر باشد و/یا فیلترها مسدود شده باشند، قدرت خلاء دستگاه شما کاهش می یابد. در این صورت محفظه گرد و غبار را خالی کرده و فیلترها را تعویض کرده یا انسداد قدرت و کیوم را برطرف کنید. (نگاه کنید به: عیب یابی در (صفحه 60)

خالی کردن ظرف گرد و غبار

همیشه جاروبرقی خود را به محفظه گرد و غبار بطور متصل بکار ببرید. اگر در حین کار جاروبرقی احساس کردید که قدرت مکش کم است، ظرف گرد و غبار باید فوراً تخلیه شود.

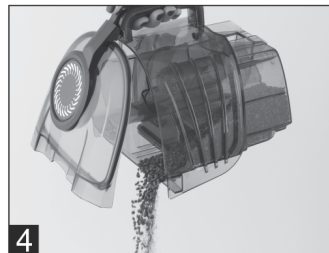
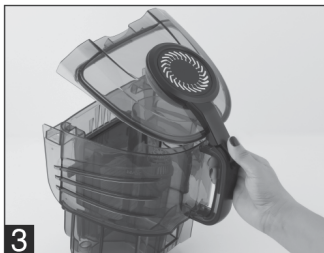

1. پس از برداشتن شیلنگ انعطاف پذیر، قفل دهانه قیف را در جهت بدنه فشار دهید.
2. ظرف گرد و غبار را با کشیدن آن به سمت بالا خارج کنید.

3. درب سطل گرد و غبار را با فشار دادن اهرم باز کننده سطل زباله با انگشت شست خود باز کنید.
4. ظرف گرد و غبار را خالی و تمیز کنید.
5. مطمئن شوید که فیلتر سیلندر در محفظه گرد و غبار تمیز است.
6. می توانید مخزن را زیر آب بشویید به شرطی که فیلتر کاست را بردارید.
7. پس از اطمینان از خشک شدن کامل محفظه، فیلتر را تعویض کنید.
8. درپوش را ببندید و ظرف گرد و غبار را روی بدنه اصلی قرار دهید و از قفل بودن آن مطمئن شوید.

توجه!

برای اطمینان از عملکرد بالای دستگاه خود، توصیه می کنیم پس از هر بار استفاده، ظرف گرد و غبار را خالی کنید. مقدار گرد و غبار در ظرف گرد و غبار هرگز نباید از سطح حداکثر فراتر رود.

نگهداری از دستگاه

برای حمل دستگاه به این روش، دستگاه کف را روی موقعیت پارک که در پایین جاروبرقی خود قرار دارد قرار دهید سپس جاروبرقی خود را دور از دسترس کودکان قرار دهید.

**توجه!**

هرگز جاروبرقی خود را در نزدیکی وسایلی که گرما ساطع می کنند مانند رادیاتور، اجاق گاز یا مکان هایی که در معرض نور مستقیم خورشید هستند، نگذارید.

دستورالعمل تمیز کردن و نگهداری فیلتر کاست

برای اینکه دستگاه شما با حداکثر کارایی کار کند، مطمئن شوید که فیلتر کاست تمیز است. فیلتر کاست به پشت ظرف گرد و غبار متصل می شود. فیلتر کاست را به آرامی و با احتیاط از دسته آن جدا کنید.



برای باز کردن درب کاست، شیار قفل کاست را از نقطه وسط آن در جهت فلش خم کنید و به آرامی درپوش کاست را بکشید.

کاور کاست به راحتی از محل اتصال آن جدا می شود.

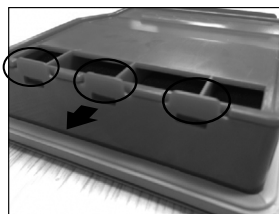

پس از برداشتن پوشش کاست، فیلتر اسفنجی مشکی و فیلتر سفید را با نگه داشتن حلقه نگهدارنده جدا کنید.



فیلترها را به آرامی در آب ولرم بشویید. بطوری که سطح عبور کثیف به سمت پایین باشد. مطمئن شوید که کاملاً خشک شده اند، سپس آنها را طبق دستورالعمل گروه بندی در فیلتر کاست قرار دهید.



توجه!



فیلترهای اسفنجی و فیلترهای نمدی هرگز نباید هنگام شستشو خراشیده شوند و بدون اطمینان از خشک شدن کامل آنها نباید تعویض شوند.

ابتدا سمت فیلتر سفید را در نوار کاست قرار دهید.

FA



پس از قرار دادن گروه فیلتر، درب گروه فیلتر را ببندید
ابتدا قسمت پایینی را مطابق تصویر 1 قرار دهید. سپس قسمت بالایی را همانطور که در تصویر 2 مشاهده می کنید ببندید و
از بسته بودن آن مطمئن شوید



HEPA



! هشدار

را مالش ندهید HEPA هرگز فیلتر هپا را با برس یا شیء با نوک سخت نشویید. فیلتر

! توجه

برای کارایی بالای دستگاه، توصیه می شود هر 6 ماه یکبار تمام فیلترهای خود را تعویض کنید

! هشدار

قبل از تمیز کردن یا نگهداری جاروبرقی، حتما آن را خاموش کرده و از برق بکشید

توجه!



هرگز از پاک کننده های مبتنی بر الکل و حلال استفاده نکنید. در غیر این صورت ممکن است به دستگاه خود آسیب برسانید. دستگاه خود را با یک پارچه نرم و کمی مرطوب تمیز کنید. به همین ترتیب، در صورت لزوم می توانید ظرف گرد و غبار را تمیز کنید. شینلنگ، برس و سایر لوازم جانبی باید در فواصل زمانی معین از نظر انسداد بررسی و تمیز شوند.

عیب یابی

برای رفع ایرادات و مشکلات قبل از ارسال کالا به خدمات مجاز فاکیر می توانید از جدول زیر استفاده کنید.

ا هشدار!



قبل از شروع به حل ایراد، دستگاه را خاموش کرده و دوشاخه برق را جدا کنید. هرگز از کالای ایراددار استفاده نکنید.

راه حل	علت احتمالی	ایراد
دستگاه را به برق وصل یا راه اندازی کنید	دستگاه به برق وصل یا روشن نیست	وقتی دستگاه کار نمی کند
جاروبرقی را به پریم دیگری که مطمئن هستید جریان دارد وصل کنید	هیچ جریانی از سوکت عبور نمی کند	
کابل را در سرویس مجاز فاکیر تعویض کنید	کابل آسیب دیده است	
ظرف گرد و غبار را خالی/تمیز کنید	ظرف گرد و غبار پر یا مسدود شده است	هنگامی که دستگاه گرد و غبار را جمع نمی کند
برس خود را با یک برس مناسب برای سطح جایگزین کنید	برس انتخاب شده برای سطح مناسب نیست	
فیلتر مربوطه را تمیز کنید. از تمیز بودن فیلتر کاست، هپا، فیلتر نمدی و فیلتر اسفنجی اطمینان حاصل کنید	فیلتر کثیف است	
انسداد را رفع کنید. در صورت لزوم می توانید از یک تخته بلند برای این کار استفاده کنید	شینلنگ، لوله و کیوم یا دستگاه مسدود شده است	
انسداد را با برداشتن اشیاء برطرف کنید. در صورت لزوم می توانید از یک تخته بلند برای این کار استفاده کنید	اجسام و کیوم شده ممکن است راه هوایی را مسدود کنند	اگر دستگاه در حین کار صدای زیادی تولید کند

توجه داشته باشید!



قبل از تماس با خدمات مشتری، بررسی کنید که آیا خودتان می توانید مشکل/خطا را برطرف کنید. برای این منظور لطفاً به بخش "عیب یابی" مراجعه کنید. اگر نمی توانید مشکل/خطا را حل کنید، لطفاً با خدمات مشتری تماس بگیرید. لطفاً قبل محصول خود TYPE LABEL از تماس نام مدل و شماره سریال کالا را آماده داشته باشید. می توانید این اطلاعات را در بیابید. خط راهنمایی: 241 0 444 (212 +90)

بازیافت

هنگامی که دستگاه شما به پایان عمر خود رسید، کابل را قطع کنید تا غیر قابل استفاده شود. دستگاه را در سطل های زباله که به طور خاص برای چنین دستگاه هایی مطابق با قوانین قابل اجرا در کشور شما تعیین شده است، دور بیندازید.

زباله های الکتریکی را نباید همراه با زباله های خانگی دور ریخت. دستگاه را در سطل های تعیین شده برای زباله های الکتریکی دور بیندازید. بسته بندی دستگاه از مواد قابل بازیافت تشکیل شده است. آنها را در سطل های بازیافت مناسب دور بیندازید.



مطابقت دارد AEEE دستگاه با دستورالعمل

انتقال یا نحوه فرستادن

برای جلوگیری از آسیب رساندن به دستگاه، دستگاه را در بسته بندی اصلی یا پس از بسته بندی خوب با استفاده از مواد تقویت کننده مشابه حمل کنید.



Üretici/İthalatçı - Manufacturer/Importer:

Fakir Elektrikli Ev Aletleri Dış. Tic. A.Ş.

Saruhan Plaza, Basın Ekspres Yolu, No:39 K.Çekmece/İstanbul, TÜRKİYE

Tel .: +90 212 249 70 69

Faks .: +90 212 293 39 11

Yetkili Servislerimize www.fakir.com.tr'den ulaşabilirsiniz

Müşteri Hizmetleri : 444 0 241

www.fakir.com.tr



Fakir Hausgeräte GmbH

Industriestraße 6 D-71665 Vaihingen / Enz

Postfach 1480 D-71657 Vaihingen / Enz

Tel.: +49 7042 / 912-0

Fax: +49 7042 / 912-360

www.fakir.de



GARANTİ ŞARTLARI

- 1) Garanti süresi, malın teslim tarihinden itibaren başlar ve iki (2) yıldır.
- 2) Satıcı ve üretici/ithalatçı tarafından malın tüketiciye teslim tarihi ve yeri yazılarak kaşelenip imzalanmayan garanti belgeleri geçersizdir.
- 3) Kullanıcının malı tanıma ve kullanım kılavuzunda yer alan hususlara aykırı kullanımlardan kaynaklanan hasar ve arızalar (çizilme, kırılma, kopma, vb.) garanti kapsamı dışındadır. Arızalarda kullanım hatasının bulunup bulunmadığı, yetkili servis istasyonları, yetkili servis istasyonunun mevcut olmaması halinde sırasıyla; malın satıcısı, ithalatçısı veya üreticisinden birisi tarafından mala ilişkin azami tamir süresi içerisinde düzenlenen raporla belirlenir ve bu raporun bir nüshası tüketiciye verilir. Tüketiciler, rapora ilişkin olarak bilirkişi tarafından tespit yapılması talebiyle uyuşmazlığın parasal değerini dikkate alarak tüketici hakem heyetine veya tüketici mahkemesine başvurabilir. Belirtilen haller dışında, bütün parçaları dahil olmak üzere malın tamamı garanti süresi boyunca firmamızın garantisine altındadır.
- 4) Sarf malzemeleri ve kullanıma bağlı olarak eskiyen, yıpranan, kireçlenen, kirlenme nedeniyle işlevini yitiren parçalar ve bu parçaların işlevlerini yitirmesi nedeniyle oluşan hasar ve arızalar, garanti kapsamı dışındadır. Bu parçalar yetkili servislerden ücreti mukabilinde satın alınabilecektir. Yetkili servislerden satın alınmayan parçalar nedeni ile oluşan arızalar garanti kapsamı dışındadır.
- 5) Ürüne ilişkin; ürün tanıtımı, montaj işlemleri, teknik kontroller vs. işlemler dâhil ancak bunlarla sınırlı olmamak üzere, Yetkili servis dışındaki şahısların müdahalesi durumunda, malın tamamı garanti kapsamı dışındadır.
- 6) Voltaj düşmesi veya yükselmesinden dolayı veya hatalı elektrik tesisatı nedeniyle meydana gelebilecek arızalar garanti kapsamı dışındadır.
- 7) Malın garanti süresi içerisinde arızalanması durumunda, tamirde geçen süre garanti süresine eklenir. Malın tamir süresi en fazla 20 iş günüdür. Bu süre, garanti süresi içerisinde mala ilişkin arızanın yetkili servis istasyonuna veya satıcıya bildirim tarihi, garanti süresi dışında ise malın yetkili servis istasyonuna teslim tarihinden itibaren başlar. Tüketici, arıza bildirimini; telefon, fax, e-posta, iadeli taahhütlü mektup veya benzeri bir yolla yapabilir. Ancak uyuşmazlık halinde ispat yükü tüketiciye aittir.
- 8) Malın garanti süresi içerisinde yetkili servis istasyonuna veya satıcıya tesliminden itibaren arızasının 10 iş günü içerisinde giderilmemesi halinde, üretici veya ithalatçı; malın tamiri tamamlanıncaya kadar, benzer özelliklere sahip başka bir malı tüketicinin kullanımına tahsis edecektir. Benzer özelliklere sahip başka bir malın tüketici tarafından istenmemesi halinde üretici veya ithalatçı bu yükümlülükten kurtulur.
- 9) İş günü; ulusal, resmi ve dini bayram günleri ile yılbaşı, 1 Mayıs ve Pazar günleri dışındaki çalışma günleridir.
- 10) Malın garanti süresi içerisinde, gerek malzeme ve işçilik, gerekse montaj hatalarından dolayı arızalanması halinde, işçilik masrafı, değiştirilen parça bedeli ya da başka herhangi bir ad altında hiçbir ücret talep etmeksizin tamiri yapılacaktır.
- 11) Malın garanti süresi dışında, servis istasyonları tarafından verilen montaj, bakım ve onarım hizmetiyle ilgili olarak, bir yıl içerisinde aynı arızanın tekrarı halinde tüketiciden herhangi bir isim altında ücret istenemez. Tüketicinin malı kullanım kılavuzunda yer alan hususlara aykırı kullanmasından kaynaklanan arızalar bu madde kapsamı dışındadır.
- 12) Malın ayıplı olduğunun anlaşılması durumunda tüketici, aşağıda sınırlı sayıda sayılan seçimlik haklardan birini kullanabilir:
 - a) Satılanı geri vermeye hazır olduğunu bildirerek sözleşmeden dönme,
 - b) Satılanı alıkoyup ayıp oranında satış bedelinden indirim isteme,
 - c) Aşırı bir masraf gerektirmediği takdirde, bütün masrafları satıcıya ait olmak üzere satılanın ücretsiz onarılmasını isteme,
 - d) İmkân varsa, satılanın ayıpsız bir misli ile değiştirilmesini isteme
- 13) Tüketicinin onarım hakkını kullanmasına rağmen malın;
 - a) Tüketiciye teslim edildiği tarihten itibaren garanti süresi içinde kalmak kaydıyla tekrar arızalanması,
 - b) Tamiri için 29029 sayılı Resmî Gazete’de yayımlanan Satış Sonrası Hizmetler Yönetmeliği’nde belirtilen gereken azami sürenin aşılması,
 - c) Tamirin mümkün olmadığının yetkili servis istasyonu, satıcı, üretici veya ithalatçı tarafından bir raporla belirlenmesi durumlarında tüketici malın ücretsiz değiştirilmesini, bedel iadesini veya ayıp oranında bedel indirimini talep edebilir.
- 14) Malın ayıpsız misli ile değiştirilmesinin satıcı için orantsız güçlükleri beraberinde getirecek olması halinde tüketici, sözleşmeden dönme veya ayıp oranın bedelden indirim haklarından birini kullanabilir. Orantısızlığın tayininde malın ayıpsız değeri, ayıbın önemi ve diğer seçimlik haklara başvurmanın tüketici açısından sorun teşkil edip etmeyeceği gibi hususlar dikkate alınır.
- 15) Garanti uygulaması sırasında değiştirilen malın garanti süresi, satın alınan malın kalan garanti süresi ile sınırlıdır.
- 16) Satılan mala ilişkin düzenlenen faturalar garanti belgesi yerine geçmez.
- 17) Garanti belgesi ile ilgili olarak çıkabilecek sorunlar için Ticaret Bakanlığı Tüketicinin Korunması ve Piyasa Gözetimi Genel Müdürlüğü’ne başvurulabilir.
- 18) Tüketiciler şikâyet ve itirazları konusundaki başvurularını tüketici hakem heyetlerine ve tüketici mahkemelerine yapabilirler.



GARANTİ BELGESİ

İMALATÇI / İTHALATÇI FİRMANIN

ÜNVANI : **Fakir Elektrikli Ev Aletleri Dış. Tic. A.Ş.**
MERKEZ ADRESİ : Saruhan Plaza, Basın Ekspres Yolu, No:39 Küçükçekmece / İstanbul, TÜRKİYE
TELEFONU : 0 212 249 70 69
FAKSI : 0 212 251 51 42
FİRMA YETKİLİSİNİN
İMZASI - KAŞESİ :

Fakir FAKİR ELEKTRİKLİ EV ALETLERİ DİŞ. TİC. A.Ş.
FAKİR ELECTRICAL APPLIANCES EXPORT & TRADE CO. INC.
HAUSGERÄTE Merkez: Halkalı Merkez, Basın Ekspres Cad. No:39
Küçükçekmece / İstanbul
Tel: (212) 249 70 69 Fax: (212) 293 39 11
Mersis No.: 030200151000018 İşletme Mmk. İstanbul
Ticaret Sicil No:633974-Boğaziçi Kurumlar V.D.3870515910

ÜRÜNÜN
CİNSİ : **Toz Torbasız Elektrikli Süpürge**
MARKASI : **Fakir**
MODELİ : **FREELANDER NH 5056**
BANDROL VE SERİ NO :
TESLİM TARİHİ VE YERİ :
GARANTİ SÜRESİ : **2 YIL**
AZAMI TAMİR SÜRESİ : **20 (YIRMI) İŞ GÜNÜ**

SATICI FİRMANIN

ÜNVANI :
ADRESİ :
TELEFONU :
FAKSI :
FATURA TARİH VE NO :
TARİH - KAŞE - İMZA :

Bu belgenin kullanılmasına; 6502 sayılı Tüketicinin Korunması Hakkında Kanun ve bu Kanun'a dayanılarak yürürlüğe konulan Garanti Belgesi Uygulama Esaslarına Dair Yönetmelik uyarınca, T.C. Gümrük ve Ticaret Bakanlığı Tüketicinin Korunması ve Piyasa Gözetim Genel Müdürlüğü tarafından izin verilmiştir.